



MATRIX F82

**Istruzioni per l'uso IT**

**Istruzione per l'uso per**

**Frama Matrix F82**  
**Alimentatore automatico AF/AFS**

Gentile cliente,

Tante grazie per aver deciso di acquistare la soluzione di affrancatura Frama Matrix F82, che soddisfa tutti gli standard della classificazione della "Affrancaposta" e le garantisce, quindi, una protezione a lungo termine dell'investimento. Le informazioni riportate qui di seguito nelle istruzioni per l'uso hanno lo scopo di aiutarla nell'uso e nell'installazione della sua Frama Matrix F82 e di mostrarle in che modo sia possibile eseguire con grande facilità le regolazioni necessarie. Qui di seguito abbiamo tuttavia riassunto brevemente per Lei i punti più importanti.

**Panoramica dei punti più importanti:**

ISPEZIONE .....	17
CARICAMENTO RISERVA DI AFFRANCATURA (credito) .....	16
INSERIMENTO / CAMBIO CASSETTA INCHIOSTRO .....	27
STAMPA DATA.....	43
VISUALIZZAZIONE MESSAGGI E DATI TECNICI.....	63

Potete ricevere un aiuto rapido e competente anche sulla nostra **Help Line 02 3182 8761**

Per il trasferimento di tali dati, deve esserci un collegamento via modem. Settimanalmente, ma al più tardi dopo 14 giorni, bisogna eseguire tale collegamento - trascorso tale termine, il Suo sistema di affrancatura viene bloccato e Lei può sbloccarlo di nuovo solo effettuando un adatto collegamento. In tal modo, sul Suo sistema di affrancatura si trasmettono anche i dati delle tariffe e il Suo sistema è sempre aggiornato sulla situazione attuale delle tariffe.

Con riserva di modifiche nelle presenti istruzioni. Frama AG si riserva il diritto di modificare e/o adattare, in ogni momento e senza preavviso, parti delle presenti istruzioni e/o il prodotto. I valori di affrancatura indicati e altre informazioni valgono solo temporaneamente e servono solo a scopo illustrativo e non hanno alcuna pretesa di attualità.

## Indicazioni di sicurezza e avvertenze

Grazie per aver deciso di acquistare l'innovativa Frama Matrix F82.

Le informazioni riportate qui di seguito nelle istruzioni per l'uso hanno lo scopo di aiutarla nell'uso e nell'installazione della sua Frama Matrix F82 e di mostrarle in che modo sia possibile eseguire con grande facilità le regolazioni necessarie..

Questo sistema di affrancatura rispetta le disposizioni di sicurezza in vigore. Un uso scorretto può tuttavia causare danni a persone o cose. Leggete perciò subito le presenti istruzioni, prima di mettere in funzione la vostra Frama Matrix F82. In tal modo proteggerete voi stessi ed evitate danni al vostro sistema di affrancatura. Custodite scrupolosamente le istruzioni e consegnatele a un eventuale nuovo proprietario.

## Simboli usati

Le presenti istruzioni per l'uso impiegano i simboli seguenti:



### **Pericolo!**

Questo simbolo mette in guardia da pericoli e rischi per la sicurezza durante l'uso e la manutenzione del sistema di affrancatura, quando si può verificare un danno alle persone.



### **Indicazione!**

Questo simbolo rimanda a direttive e disposizioni da osservare nell'uso del sistema di affrancatura, con cui è possibile ridurre il rischio di danni al sistema di affrancatura, alle spedizioni e all'ambiente circostante.



### **Consiglio!**

Indicazioni e consigli interessanti per un uso efficiente del sistema di affrancatura.

## Omologazione del modem

L'apparecchio è stato omologato a livello europeo, in accordo con la decisione 1999/303/CE, per la connessione, come singola apparecchiatura terminale, alla rete di telefonia pubblica. Sulla base delle differenze esistenti tra le reti di telefonia pubblica dei diversi stati, tale omologazione non rappresenta tuttavia di per sé alcuna assoluta garanzia per un funzionamento sicuro dell'apparecchio ad ogni punto terminale di rete.

Se si verificano problemi di funzionamento, dovete rivolgervi dapprima al vostro negozio specializzato locale o alla Frama, al numero **02 3182 8761**.

## Indice

<b>INDICAZIONI DI SICUREZZA E AVVERTENZE .....</b>	<b>4</b>
SIMBOLI USATI .....	4
<b>1. PRESENTAZIONE DEL SISTEMA.....</b>	<b>7</b>
1.1. INDICAZIONI DI SICUREZZA .....	7
1.2. QUALITÀ DELLA STAMPA.....	8
1.3. RICICLO E SMALTIMENTO .....	9
1.4. STRUTTURA DELLA FRAMA MATRIX.....	10
1.5. STRUTTURA DELLO SCHERMO .....	11
<b>2. INSTALLAZIONE .....</b>	<b>12</b>
2.1. INDICAZIONI GENERALI E DI SICUREZZA .....	12
2.2. COLLEGAMENTO TRA ALIMENTATORE AUTOMATICO E SISTEMA DI AFFRANCATURA .....	12
2.3. REALIZZAZIONE DELLE CONNESSIONI.....	13
2.4. RIEMPIMENTO DEL SISTEMA DI CHIUSURA (OPZIONALE).....	13
2.5. INSERIMENTO DEL CONTENITORE ETICHETTE (ETICHETTE DI AFFRANCATURA) .....	13
2.6. REALIZZAZIONE DELLA CONNESSIONE DI RETE.....	14
2.7. PRIMO AVVIO.....	14
2.8. INSTALLAZIONE DI FRAMAONLINE2.....	14
2.9. INSTALLAZIONE CASSETTA INCHIOSTRO .....	15
2.10. CARICARE IL CREDITO ATTRAVERSO FRAMAONLINE2 .....	15
<b>3. FRAMAONLINE2 .....</b>	<b>16</b>
3.1. INDICAZIONI GENERALI.....	16
3.2. CARICAMENTO DI UN CREDITO DI AFFRANCATURA .....	16
3.3. ISPEZIONE.....	17
<b>4. MANOVRA.....</b>	<b>18</b>
4.1. ACCENSIONE E SPEGNIMENTO .....	18
4.2. CENTRI DI COSTO / CDC MANAGER .....	18
4.3. DETERMINAZIONE DEL VALORE DI AFFRANCATURA .....	21
4.4. AFFRANCATURA.....	25
4.5. USO DEGLI ACCESSORI .....	27
4.6. ALIMENTATORE AUTOMATICO AF .....	31
<b>5. MENU PRINCIPALE .....</b>	<b>39</b>
5.1. VISTA D'INSIEME.....	39
5.2. PUBBLICITÀ.....	39
5.3. PERIPHERIA.....	42
5.3.1. ALIMENTAZIONE.....	42
5.3.2. BILANCIA.....	42
5.4. STAMPA DATA .....	43
5.5. INFO STAMPA.....	44
5.6. SISTEMA DI STAMPA.....	46
5.7. FSP2.....	50
<b>6. CONTATORE.....</b>	<b>51</b>

<b>7. SETUP (IMPOSTAZIONI) .....</b>	<b>52</b>
7.1. MENU SETUP 1 .....	52
7.2. MENU SETUP 2 .....	53
7.3. MENU SETUP 3 .....	54
<b>8. MODALITÀ AMMINISTRAZIONE .....</b>	<b>56</b>
8.1. LOG IN .....	56
8.2. MENU PRINCIPALE .....	56
8.3. CONTATORE .....	57
8.4. SETUP 1 .....	57
8.5. SETUP 2 / SETUP 3 .....	58
<b>9. FRAMAONLINE2 .....</b>	<b>59</b>
9.1. CARICARE CREDITO .....	59
9.2. ISPEZIONE .....	59
9.3. UNINSTALL .....	59
9.4. COLLEGAMENTO .....	60
9.5. ULTIMO MESSAGGIO .....	62
9.6. STAMPA RAPPORTO .....	62
<b>10. RICERCA ERRORI / MESSAGGI DI ERRORE .....</b>	<b>63</b>
10.1. FRAMAONLINE2 .....	63
10.2. FRAMA MATRIX F82, MESSAGGI SU BILANCE .....	65
10.3. FRAMA MATRIX F82, VALORE DELL'AFFRANCATURA / CREDITO .....	66
10.4. FRAMA MATRIX F82, MESSAGGI DEL SISTEMA DI STAMPA .....	67
10.5. FRAMA MATRIX F82 ALIMENTATORE AUTOMATICO E STAMPA .....	68
<b>11. DATI TECNICI .....</b>	<b>70</b>
11.1. DATI GENERALI .....	70
11.2. DIMENSIONI BUSTE / RIBALTINE .....	70
11.3. DATI NOMINALI DELL'ALIMENTAZIONE ELETTRICA .....	71
11.4. DIMENSIONI E PESO .....	72
11.5. ACCESSORI .....	72
11.6. CONDIZIONI DI MAGAZZINAGGIO E FUNZIONAMENTO .....	73
<b>12. DICHIARAZIONE DI CONFORMITÀ CE .....</b>	<b>74</b>
<b>13. INDICE .....</b>	<b>75</b>

## 1. Presentazione del sistema

### 1.1. Indicazioni di sicurezza

#### 1.1.1. Impiego conforme alla destinazione



Indicazione!

1. Precedentemente alla prima messa in servizio, il vostro sistema di affrancatura deve essere stato correttamente iscritto alla posta. Attenetevi, a tale proposito, alle istruzioni della vostra organizzazione commerciale Frama.
2. Ogni figura di affrancatura deve essere usata una sola volta. Una sua eventuale riproduzione viene trattata dalla posta come azione punibile e come violazione delle condizioni commerciali generali
3. Le figure della stampa di prova e della stampigliatura campione non sono affrancature postali valide e non possono essere spedite.
4. L'impiego di buste di fibra e di altre buste non adatte può portare a una cancellazione o dissolvimento della figura e quindi alla illeggibilità dell'affrancatura. Si sconsiglia quindi con urgenza di impiegare buste di questo tipo.
5. Le cassette inchiostro e simili materiali di consumo per la stampa devono essere regolarmente sostituiti o curati per assicurare un'elevata qualità di stampa.
6. Non tenere alcun corpo estraneo nel dispositivo di stampa. Pericolo di danneggiamento!
7. In caso di trasporto del sistema di affrancatura, la cassetta inchiostro deve essere tolta dal sistema di affrancatura. .
8. Non depositare oggetti molto caldi (sigarette ecc.) sulla scatola! Badate che nell'apparecchio non possa penetrare umidità.
9. Per pulire l'apparecchio, evitate di usare detersivi molto aggressivi Usate invece uno straccio leggermente inumidito

#### 1.1.2. Indicazioni di sicurezza / Prevenzione infortuni



Pericolo!

1. Usate il presente sistema di affrancatura esclusivamente all'interno di locali e solo per affrancare spedizioni ed etichette di affrancatura. Qualsiasi altro impiego, conversione e modifica del sistema di affrancatura non è ammesso e può essere pericoloso. Il fornitore non è responsabile per danni causati da uso improprio o da un comando errato.
2. Prima di installarlo, controllate che il sistema di affrancatura non presenti danni esterni La messa in servizio di un apparecchio danneggiato può essere pericolosa per la vita.
3. Un cavo di collegamento danneggiato può essere sostituito solo da un altro dello stesso tipo.
4. In generale, negli edifici in cui il sistema di affrancatura è collegato alla rete elettrica occorre montare una protezione contro le sovracorrenti.
5. Prima di ogni installazione occorre controllare cavo e spina. Fate eliminare i danni solo da uno specialista.
6. Inserire la spina nella presa solo con scatola chiusa.
7. Allontanare posteriormente il cavo di rete dal sistema di affrancatura e assicurarsi che non ci sia pericolo di danni e di inciampo.
8. Non estrarre la spina dalla presa tirando il cavo.
9. Non introdurre le mani nel dispositivo di stampa. Con sistema di affrancatura acceso le dita possono ferirsi! Prudenza in caso di capelli lunghi, cravatte ecc.
10. Non introdurre le mani in parti rotanti. Rischio di ferimenti!
11. Tenere i bambini lontano dal sistema di affrancatura.
12. Fare eseguire le riparazioni solo da un tecnico di servizio della vostra organizzazione commerciale locale Frama. In nessun caso aprire da soli il sistema di affrancatura! Riparazioni eseguite non correttamente possono rappresentare un notevole pericolo per l'utilizzatore.

### 1.1.3. Indicazioni per l'installazione



#### Indicazione!

Il vostro sistema di affrancatura Frama Matrix è stato prodotto per condizioni d'impiego normali. Si prega di considerare quanto segue. I mobili moderni sono ricoperti da una vistosa varietà di vernici e plastiche. Non si può quindi escludere che alcuni di tali materiali possano contenere componenti che attaccano o ammorbidiscono i piedi di plastica degli apparecchi. I piedi così modificati da materiali estranei possono lasciare tracce sui vostri mobili. Per ovvi motivi la Frama non può assumersi alcuna responsabilità. Usate quindi una base di appoggio antiscivolo. Evitate i raggi diretti del sole.

### 1.1.4. Uso appropriato



#### Pericolo!

1. Usate solo accessori conformi alla destinazione! L'impiego di accessori non omologati o non autorizzati può influire negativamente sulla durata di vita del sistema di affrancatura. Allo stesso tempo può esserci pericolo per l'operatore.
2. Tenete sempre lontano dita e altre parti del corpo, cravatte, catene, sciarpe, maniche aperte e simili dalla zona di immissione e dai rulli dell'alimentatore automatico. Pericolo di ferimenti per la presenza di parti rotanti!
3. Non pulite il sistema con liquidi infiammabili. C'è pericolo di esplosione!
4. Estraete la spina prima di ogni pulizia del sistema. Pulite il sistema solo con un panno umido. Non spruzzate liquidi sul o nel sistema di affrancatura. C'è pericolo di scossa elettrica. Pericolo di vita!
5. Non deponete liquidi, bicchieri, inchiostro per l'affrancatura ecc. sul sistema di affrancatura.
6. Per riempire il serbatoio del dispositivo di chiusura non usate liquidi infiammabili. Pericolo di esplosione! Usate acqua distillata o acqua con grado di durezza 1. L'uso di acqua con grado di durezza maggiore riduce la durata di vita del dispositivo di chiusura.

## 1.2. Qualità della stampa

Le indicazioni seguenti hanno lo scopo di aiutarvi a ottenere, con il vostro sistema di affrancatura Frama Matrix, una stampa professionale e pulita, per non mettere in pericolo l'inoltro delle vostre spedizioni affrancate. Come utenti, siete voi responsabili della leggibilità dell'affrancatura.



#### Indicazione!

1. Non affrancate nessuna missiva più spessa di 10 mm. Rischiare che la testina di stampa tocchi la superficie e che quindi la figura di stampa si dissolva. Per lettere spesse e pacchetti usate quindi etichette di affrancatura Frama Matrix.
2. Prestate attenzione che, nella zona dell'affrancatura, non si trovino oggetti appuntiti, come ad es. graffette.
3. Non usate buste molto assorbenti o di fibra, che potrebbero impedire una stampa pulita. A causa di ciò l'affrancatura potrebbe perdere validità.
4. Non è consentito l'impiego di buste colorate, che offrono un contrasto troppo basso rispetto al segno dell'affrancatura.
5. La testina di stampa viene, dopo un certo tempo, tappata, per evitare che singoli ugelli si seccino. Quindi non spegnete subito il sistema di affrancatura ma aspettate finché la testina di stampa non sia tappata oppure usate il tasto „Spegner sistema“.
6. Se doveste avere l'impressione che nella figura di stampa mancano linee, eseguite un test della testina di stampa e pulite la testina di stampa con la funzione "Pulizia della testina stampa".



### 1.3. Riciclo e smaltimento



La direttiva WEEE (Rifiuti di apparecchiature elettriche ed elettroniche 2002/96/CE) è stata redatta per proteggere la salute delle persone e dell'ambiente, per assicurare che i prodotti dismessi vengano smaltiti usando le possibilità tecniche migliori possibili di rigenerazione, recupero e riciclo. Il vostro prodotto è stato sviluppato e prodotto con materiali e componenti di alta qualità, che possono essere rigenerati e usati ancora.

#### **Non gettate questo prodotto nella pattumiera domestica.**

Informatevi sulla posizione dei punti di raccolta locali di rifiuti di apparecchi elettrici ed elettronici, che sono appositamente caratterizzati.

Se volete acquistare un prodotto di ricambio, potete consegnare il vostro vecchio apparecchio al negozio specializzato o presso il fornitore. Ai sensi dell'ordinanza sulla restituzione / ripresa e sullo smaltimento di apparecchiature elettriche ed elettroniche (VREG), il negozio specializzato o fornitore è obbligato a ritirare i vecchi apparecchi.

### 1.4. Struttura della Frama Matrix

La figura seguente mostra i componenti più importanti del sistema di affrancatura Matrix F82. Prendete confidenza con la posizione dei vari componenti.

#### Lato anteriore (Matrix F82 supra piedistallo):

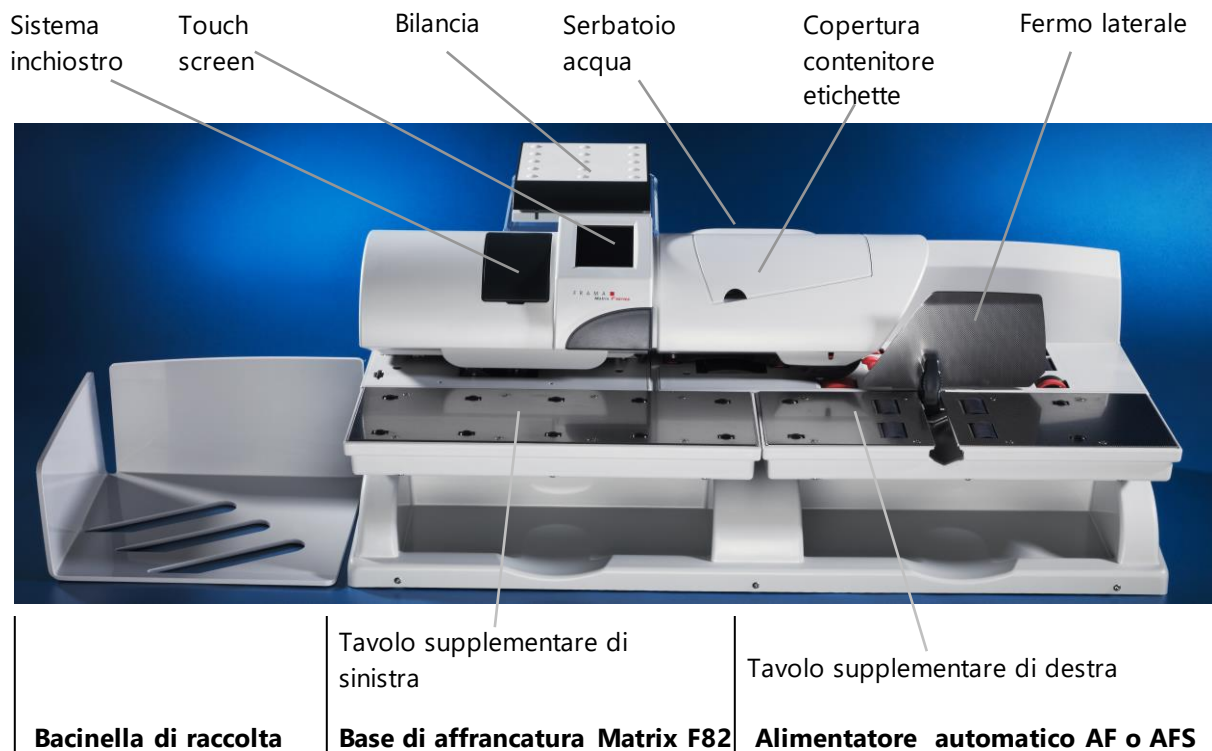

#### Lato posteriore (Matrix F82 supra piedistallo PF):

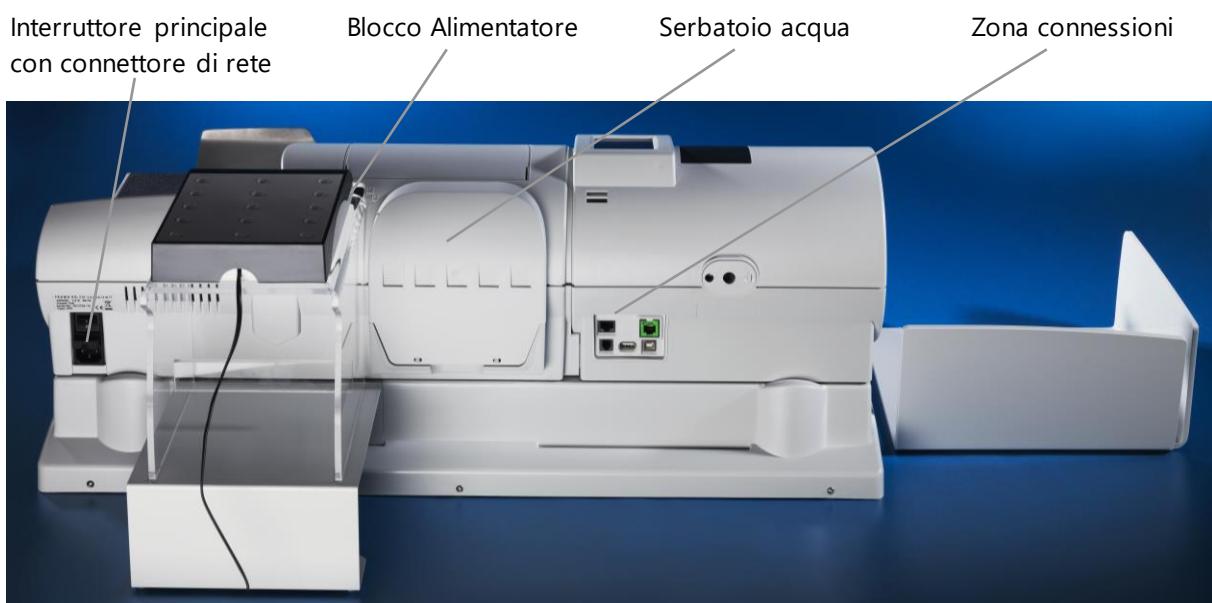

## 1.5. Struttura dello schermo

Il sistema di affrancatura Frama Matrix F82 utilizza un touch screen per la manovra e per la navigazione nei menu. La colorazione può essere modificata nel menu Setup 3 (Schema di colore)



Detallierte Informationen zu den Bildschirmen der Tarifsteuerung erhalten Sie im Kapitel 4.3. Portowertermittlung ab Seite 21.

Fondamentalmente le funzioni non disponibili vengono oscurate. Per questo motivo si hanno, nello schermo, differenze tra la modalità Amministrazione e la modalità Centro di costo.

Tutte le immissioni avvengono attraverso il touch screen, non vi sono altri tasti di comando. Anche il comando dell'alimentatore automatico avviene attraverso il touch screen.

Struttura dello schermo di sistema (Menu principale)

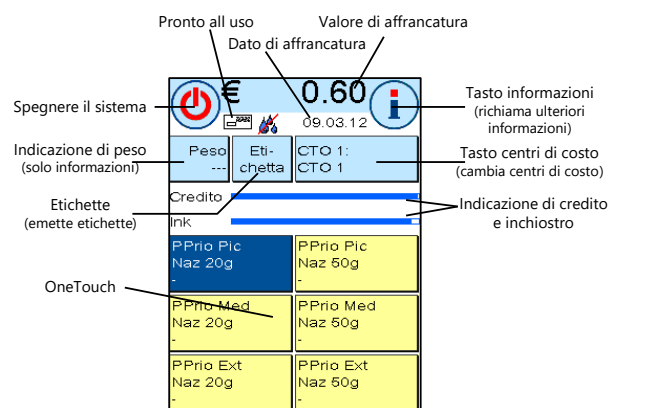

Struttura menu iniziale „OneTouch“ (Menu iniziale)

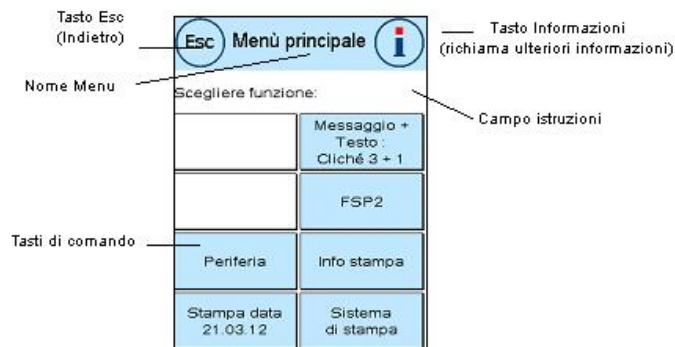

Struttura menu iniziale „Guida assegnata“

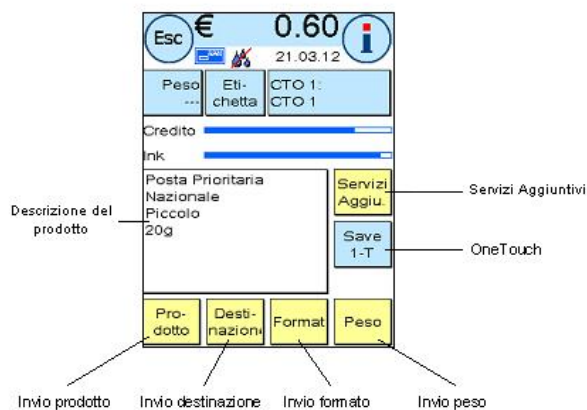

## 2. Installazione

Normalmente l'installazione viene eseguita da un impiegato del servizio tecnico clienti **Se volete eseguire l'installazione da soli, considerate anche i processi descritti nelle istruzioni per l'installazione, allegate separatamente.**

L'installazione avviene in quattro step:

1. Composizione dei singoli documenti
2. Iscrizione al servizio FramaOnline2
3. Allestimento del sistema di stampa
4. Caricamento credito (riserva di affrancatura)

Le informazioni e le indicazioni di sicurezza seguenti servono solo come breve riferimento

### 2.1. Indicazioni generali e di sicurezza

Scegliete, per la vostra Frama Matrix F82, una posizione vicina a una presa elettrica e a una connessione telefonica o di Ethernet (dipende della configurazione). Evitate le radiazioni solari dirette e forti scosse nel luogo d'installazione.

Le correnti d'aria possono influire sulla precisione della bilancia

Il vostro sistema di affrancatura Frama Matrix è stato prodotto per condizioni d'impiego normali. Considerate quanto segue. I mobili moderni sono ricoperti da una vistosa varietà di vernici e plastiche. Non si può quindi escludere che alcuni di tali materiali possano contenere componenti che attaccano o ammorbidiscono i piedi di plastica degli apparecchi. I piedi così modificati da materiali estranei possono lasciare tracce sui vostri mobili. Per ovvi motivi la Frama non può assumersi alcuna responsabilità. Usate quindi una base di appoggio antiscivolo.

### 2.2. Collegamento tra alimentatore automatico e sistema di affrancatura



#### **Indicazione!**

Assicuratevi sempre che la spina di rete sia staccata prima di collegare o separare meccanicamente l'alimentatore automatico e il sistema di affrancatura. L'inosservanza può comportare la distruzione del sistema di affrancatura. Ulteriori indicazioni si trovano a pagina 36.

## 2.3. Realizzazione delle connessioni

La figura seguente mostra la posizione delle interfacce sul lato posteriore della scatola (zona delle connessioni) della Matrix F82

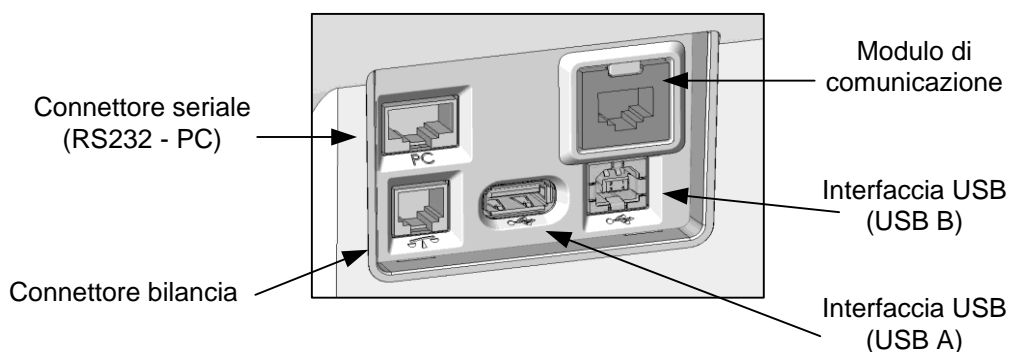

### 2.3.1. Realizzazione delle connessioni di comunicazione (Modulo di comunicazione)

A seconda del modulo di comunicazione impiegato, la connessione dei vari cavi è diversa.

Modem: Collegate il cavo del modem (spina piccola angolata) con il sistema di affrancatura Matrix. Collegate poi l'altra estremità del cavo del telefono con la linea telefonica analogica. Per la prima messa in servizio si raccomanda di impiegare una connessione analogica per fax già esistente.

Ethernet: Collegate il cavo della rete (RJ45) con questo connettore. Collegate il cavo della rete (RJ45) con la vostra rete.

RS232: Collegate il modem esterno con questo connettore usando il cavo in dotazione

### 2.3.2. Collegamento della bilancia

Collegate il cavo della bilancia con il connettore della bilancia.

### 2.3.3. Collegamento di altri componenti (opzionale)

Potete ricavare le possibilità di collegamento di altri componenti, disponibili in opzione, dalle relative istruzioni. Sono disponibili un'ulteriore interfaccia RS232 e due connettori USB.

## 2.4. Riempimento del sistema di chiusura (opzionale)

Se il vostro sistema di affrancatura è munito di un modulo di chiusura (opzionale), la chiusura deve essere alimentata con acqua. Seguite le esecuzioni a pagina 32, per riempire il serbatoio dell'acqua.

## 2.5. Inserimento del contenitore etichette (etichette di affrancatura)

Installate il contenitore con le etichette di affrancatura secondo le istruzioni a pagina 30.

## 2.6. Realizzazione della connessione di rete



### Pericolo!

1. Prima di installarlo, controllate che il sistema di affrancatura non presenti danni esterni. La messa in servizio di un apparecchio danneggiato può essere pericolosa per la vita.
2. Prima di ogni installazione occorre controllare cavo e spina. Fate eliminare i danni solo da uno specialista. Non utilizzare l'apparecchio prima di aver eliminato il guasto.
3. Un cavo di collegamento danneggiato può essere sostituito solo da un altro dello stesso tipo.
4. Inserire la spina nella presa solo con scatola chiusa.
5. Allontanare posteriormente il cavo di rete dal sistema di affrancatura e assicurarsi che non ci sia pericolo di danni e di inciampo.
6. Non estrarre la spina dalla presa tirando il cavo.



Assicuratevi di aver chiuso tutti gli sportelli del vostro sistema di affrancatura Matrix. Badate che il piatto della bilancia sia libero. Controllate che il sistema sia disinserito (bisogna premere 0).

Prendete in mano il cavo di rete. Collegate la spina dell'apparecchio con il connettore di rete come indicato nella figura qui accanto.

Collegate l'altra estremità del cavo di rete con una presa

adatta con contatto di protezione.

## 2.7. Primo avvio

Accendete il sistema di affrancatura. Durante la fase di accensione udite diversi rumori. Tutti i motori e sensori vengono controllati.



Indicazione! La fase di accensione può durare un po' di tempo. Durante questo tempo, il vostro sistema di affrancatura Matrix non riceve vostre immissioni.

### Indicazione!

Il sistema di affrancatura deve essere ora installato (iscritto) nel centro dati FramaOnline2.

## 2.8. Installazione di FramaOnline2

L'installazione nel centro dati FramaOnline2 consente la completa funzionalità del vostro sistema di affrancatura ed è indispensabile per il corretto funzionamento del sistema.



Indicazione. Se necessario, il vostro sistema di affrancatura deve essere adattato per poter eseguire con successo il collegamento al vostro impianto telefonico o alla vostra rete. Seguite le esposizioni a pagina 60, per eseguire le necessarie regolazioni.

### Indicazione!

Dopo aver acceso il sistema, compare l'informazione per l'installazione.

1. Confermate l'indicazione per l'installazione.
2. Inserite il PIN dell'Amministrazione. Lo standard di questo numero è 1234. Premete il tasto „OK“.
3. Premete sul tasto „i“ in alto a destra nello schermo.
4. Premete in alto a destra sul tasto „Chiave inglese“.
5. Premete in alto a destra su CONTINUA (simbolo freccia).
6. Scegliete FramaOnline2. Nello schermo FramaOnline2 scegliete il tasto „Installazione“. Iniziate l'installazione con il tasto „Sì“.

Il sistema di affrancatura prende contatto con FramaOnline2.

Dopo aver completato l'installazione della FramaOnline2, vi si chiede di installare la cassetta inchiostro.

## **2.9. Installazione cassetta inchiostro**

Per installare correttamente la cassetta inchiostro, seguite le indicazioni a pagina 27.

## **2.10. Caricare il credito attraverso FramaOnline2**

Per poter affrancare le spedizioni con il vostro sistema di affrancatura Frama Matrix F82, dovete caricare una riserva di affrancatura (credito) nel sistema di affrancatura.

Seguite le istruzioni a pagina 16. Con ciò l'installazione è conclusa.

## 3. FramaOnline2

### 3.1. Indicazioni generali

FramaOnline2 prevede ad approntare le tariffe, trasmette dati di consumo alla Posta e offre una semplice possibilità di alimentare il vostro sistema con nuova riserva di affrancatura.

Per utilizzare FramaOnline2, il vostro sistema di affrancatura deve creare un collegamento con il centro dati. La configurazione del collegamento può essere ricavata da pagina 60.



**Consiglio!**

Le richieste di affrancature e la comunicazione con FramaOnline2 sono possibili solo in modalità Amministrazione.

Consiglio: la modalità Amministrazione è protetta da password (PIN). Custodite il codice PIN in un luogo sicuro. Il codice PIN può essere annullato solo con un intervento a pagamento di un tecnico di servizio sul posto.

### 3.2. Caricamento di un credito di affrancatura

Il caricamento di un credito di affrancatura è possibile solo in modalità Amministrazione. La modalità Amministrazione è protetta da password. Accendete l'apparecchio o passate alla scelta del centro di costo.

1. Nella scelta del centro di costo premete il tasto „Amministrazione”
2. Inserite il vostro codice PIN (Standard 1234). Premete quindi il tasto OK per giungere in modalità Amministrazione
3. Premete il tasto „i”

Premete su „Chiave inglese”

4. Premete sul simbolo „Continua” (freccia).

5. Scegliete „FramaOnline2”
6. Scegliete „Caricare credito”

F R A M A ■	Esc Menù principale
Scegliere centro di costo	Scegliere funzione:
Admin	
1 2 3 CE	FSP2
4 5 6 OK	Periferia Info stampa
7 8 9 0	Sistema di stampa

Esc Contatore	Esc Setup 1
Scegliere un conto:	Scegliere funzione:
Sistema:	Schermo tactile Startup Log off
T-Pezzo: 1	Lingua ITALIANA
T-Valore: 0.60 €	Info sistema Cambiare PINs
Credito: 149.40 €	Lista di stato Azzerare contatori
Somma contr.: 150.00 €	
Selezionare conto Lista conti	

Esc Setup 2	Esc FramaOnline2
Scegliere funzione:	Scegliere funzione:
Alto valore 10.00 FramaOnline2	Caricare credito
Valore massimo 999.99 Avviso credito 100.00	Ispezione Ordini accessori
Tasto Beep ACCESO Codice PIN ACCESO	Uninstall Ultimo messaggio
Auto Log off SPENTO Cancellare CTO P1:S / P2:N	Collegamento Stampa rapporto



7. Vostro sistema di affrancatura Frama stabilisce un collegamento con il centro dati FramaOnline2 e vi informa sul progresso del collegamento.

**Consiglio!**

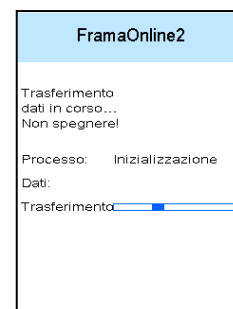
Sul sistema di affrancatura verrà caricato tutto il credito disponibile su FramaOnline2 al momento della ricarica.

Il collegamento può durare parecchi minuti, a seconda della quantità di dati da trasmettere (aggiornamenti tariffe ecc.).

Al termine del collegamento vengono visualizzati i dati della transazione. Attendete finché lo schermo non si spegne da solo.

**Indicazione!**

Il sistema di affrancatura ricarica automaticamente l'importo totale disponibile su FramaOnline2.

### 3.3. Ispezione

Con il vostro sistema di affrancatura Frama Matrix potete eseguire i cosiddetti collegamenti d'ispezione. Essi servono a trasmettere gli stati dei contatori, il controllo delle tabelle delle tariffe e la sincronizzazione dei dati con Posteitaliane.

L'ispezione deve essere sempre eseguita quando il sistema di affrancatura, dopo il collegamento con il FramaOnline2, richiede il centro dati ma voi non avete bisogno di nuova riserva di affrancatura.

L'intervallo di tempo tra due ispezioni necessarie è stabilito da Posteitaliane.

Per eseguire un'ispezione, premete il tasto „Ispezione“ nel FramaOnline2 e seguite le istruzioni sullo schermo.

## 4. Manovra

### 4.1. Accensione e spegnimento

Accendete e spegnete sempre, dopo l'arresto del computer, il vostro sistema di affrancatura azionando l'interruttore generale. Per accendere l'apparecchio premete „I” sull'interruttore generale.



Prima di spegnere il vostro sistema di affrancatura Matrix, utilizzate sempre il tasto „Spegnere sistema” per arrestare il sistema. Con tale procedura garantite che la testina di stampa venga correttamente tappata e non possa seccarsi.

#### Indicazione!

Con il tasto „Nuovo avvio” potete avviare di nuovo il vostro sistema senza dover azionare l'interruttore generale.

Nella modalità „Auto Log off” (vedi pagina 54) lo schermo viene spento. Con ciò l'assorbimento di corrente è ridotto al minimo (stand by) Toccate lo schermo per risvegliare il sistema di affrancatura.

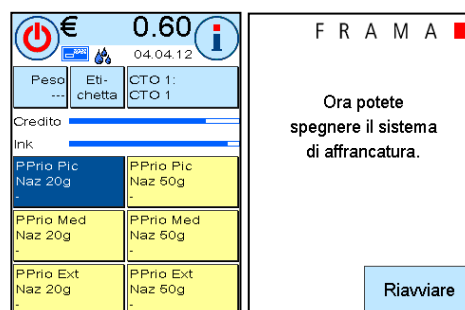

### 4.2. Centri di costo / CDC Manager

#### 4.2.1. Generalità sui centri di costo

Il vostro sistema di affrancatura è dotato di diversi contatori che permettono un controllo del consumo di affrancature e del numero di oggetti affrancati.

Il cosiddetti centri di costo permettono di suddividere il consumo di affrancature in modo mirato. Il consumo di affrancature e il numero di oggetti possono essere registrati su diversi periodi di tempo. Questi contatori sono contrassegnati rispettivamente come Pezzo R1 e Pezzo R2 oppure come Valore R1 e Valore R2. La lettera R sta per „Azzerabile”.

Per ogni centro di costo avete a disposizione due periodi di tempo. La suddivisione dei periodi può avvenire individualmente

*Esempi per diversi periodi:*

Periodo 1: rapporto giornaliero  
Periodo 2: rapporto settimanale

Periodo 1: rapporto mensile  
Periodo 2: rapporto annuale

Ogni centro di costo può avere un proprio nome Avete a disposizione 16 caratteri Il centro di costo di volta in volta attivo è indicato nella parte superiore dello schermo nel „Tasto CTO” Il cambio del centro di costo avviene premendo questo tasto.

La messa a punto dei centri di costo avviene nella modalità Amministrazione

#### 4.2.2. Visualizzazione dati del centro di costo

Valore R1 / Pezzo R1 Contatori azzerabili del periodo R1 „Valore R1” segnala l'affrancatura utilizzata dopo l'ultimo azzeramento del contatore. „Pezzo R1” segnala la quantità di spedizioni affrancate dall'ultimo azzeramento del contatore..

Valore R2 / Pezzo R2 Contatori azzerabili del periodo R2 „Valore R2” segnala l'affrancatura utilizzata dall'ultimo azzeramento del contatore. „Pezzo R2” segnala la quantità di spedizioni affrancate dall'ultimo azzeramento del contatore..

Pezzo T / Valore T Contatore totale del centro di costo (Contatori di pezzi e valori affrancati) dalla messa in servizio del centro di costo

Ci sono inoltre i contatori di sistema, che danno i conteggi totali per tutti i centri di costo. Questi contatori non possono essere azzerati

#### 4.2.3. Scelta di un centro di costo

Per poter lavorare con il vostro sistema di affrancatura, per ogni centro di costo dovete inserire un codice PIN. Se non avete definito nessun nuovo codice PIN, il codice PIN è „1” per il centro di costo 1 e „2” per il centro di costo 2 e così via. Così può avvenire automaticamente l'attribuzione dei costi di affrancatura al relativo centro di costo.

Per scegliere, ad esempio il centro di costo 1, premete „1” seguito dal tasto OK. Viene quindi visualizzata la denominazione dei centri di costo e ora potete inserire il PIN („1”). Premete il tasto OK Viene richiamata la maschera di affrancatura e potete affrancare le spedizioni. Tutte le spedizioni affrancate vengono assegnate a questo centro di costo in termini di valori e pezzi.

La scelta del centro di costo può essere di nuovo richiamata da ogni menu iniziale premendo il tasto CTO. Utilizzate il Manager centri di costo, quindi richiamate la scelta del centro di costo premendo il tasto CTO nel Manager centri di costo.

#### 4.2.4. CDC Manager

Il manager integrato dei centri di costo rende disponibili funzioni per facilitare la gestione dei centri di costo. È possibile raggiungere tutte le funzioni di setup per i centri di costo oltre alle funzioni di stampa e cancellazione.

Il CDC Manager deve essere attivato nella modalità Amministrazione nel menu Setup 3 Successivamente il CDC Manager interviene automaticamente prima di ogni cambio di costo.

Premete il tasto „Etichetta” per creare un rapporto CTO su un'etichetta di affrancatura. In alternativa potete azionare il tasto „Stampare CDC” per creare il rapporto CTO su una busta.

Esc CDC Manager	
07.03.12	
Eti- chetta	CTO 1: CTO 1
Credito	
Ink	
R1	Valore: 0.60 € Pezzo: 1
R2	Valore: 0.60 € Pezzo: 1
Sistema	Credito: 1.49.40 € Valore-T: 0.60 €
Stampare CDC	CDC Management

Per arrivare alla scelta del centro di costo, premete il „Tasto CTO“

Con il tasto CDC Management potete modificare le proprietà dei centri di costo (PIN e nome) e cancellare il contatore del centro di costo attivo.

Il tasto „Dopo stampare“ stabilisce se i contatori debbano essere cancellati dopo aver stampato con successo il rapporto CTO. A tale scopo scegliete l'impostazione „Dopo stampare CANCELLARE“

#### 4.2.5. Modifica PIN del centro di costo

Normalmente i centri di costi sono protetti da un PIN. Nella situazione alla consegna il PIN coincide col numero del centro di costo. Il PIN può avere fino a 4 caratteri.

Per cambiare il PIN del centro di costo attuale procedete nel modo seguente.

Premete il tasto „Cambiare PIN“ (nel Setup 1 o nel CDC Manager sotto „CDC Management“). Scegliete PIN.

Inserite il vecchio PIN Confermate con il tasto OK.

Inserite il nuovo PIN Confermate con il tasto OK.

Ripetete l'inserimento del nuovo PIN e confermate l'inserimento con il tasto OK.

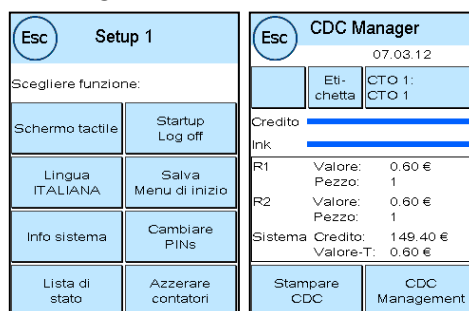

Nella modalità Amministrazione (vedi da pagina 56) potete accedere a tutti i centri di costo.

#### 4.2.6. Modifica nome del centro di costo

Il vostro sistema di affrancatura Frama Matrix vi offre la possibilità di dare a ciascun centro di costo un proprio nome. Esso viene visualizzato fin dalla scelta del centro di costo e facilita il lavoro.

Premete il tasto „Cambiare PIN“ (nel Setup 1 o nel CDC Manager sotto „CDC Management“).

Scegliete „Cambiare nome del conto“ e inserite il nome del centro di costo mediante la maschera di inserimento testo.

#### 4.2.7. Cancellazione degli stati dei contatori del centro di costo attuale

Potete cancellare gli stati dei contatori del centro di costo attuale mediante il menu Setup 1 o nel CDC Manager.

Scegliete il periodo che volete cancellare. Confermate la cancellazione con il tasto ENTER. La scelta dei periodi può essere stabilita nella modalità Amministrazione.

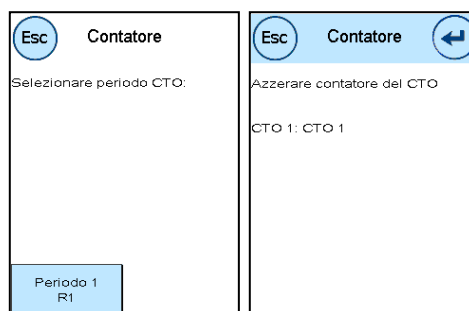

### 4.3. Determinazione del valore di affrancatura



#### Consiglio!

Il vostro sistema di affrancatura vi protegge da un'affrancatura erroneamente applicata di valore elevato (vedi paragrafo „Impostazioni“). Di norma tutte le affrancature oltre € 10.00 devono essere validati toccando il valore di affrancatura visualizzato (esso viene rappresentato dapprima invertito).

#### 4.3.1. Panoramica dei menu iniziali

Per un'efficiente affrancatura sono a vostra disposizione quattro menu iniziali.

##### OneTouch

Con i tasti OneTouch non è più necessario inserire valori di affrancatura. Al loro posto, con una pressione di tasto, si sceglie il relativo prodotto postale. Il vostro sistema di affrancatura Frama Matrix è già preprogrammato con i più importanti prodotti postali.

##### Guida assegnata

Nella panoramica degli attributi di un prodotto postale potete rapidamente accedere a tutte le proprietà del prodotto postale rappresentato.

##### Tariffa guidata

Passo dopo passo venite qui guidati attraverso la giungla delle tariffe. In successione potete inserire il tipo di spedizione, la destinazione, il peso e i supplementi.

Panoramica dei menu iniziali:

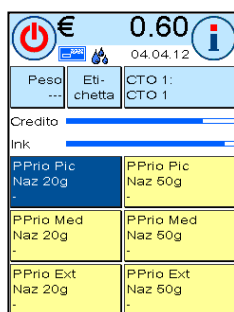

OneTouch

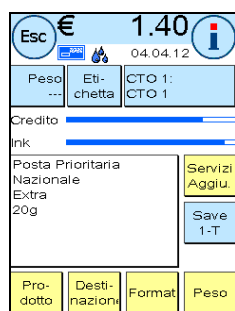

Guida assegnata

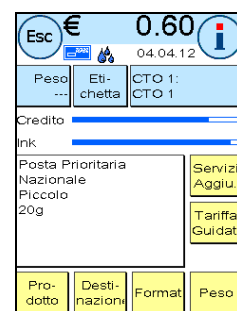

Tariffa guidata

### 4.3.2. OneTouch

Premete il tasto OneTouch del prodotto postale desiderato. Il prodotto viene impostato e potete affrancare appena compare la segnalazione di pronto. Per cambiare il prodotto, premete un altro tasto OneTouch. Toccando il valore di affrancatura, potete richiamare altri schermi OneTouch.

Ciascun tasto OneTouch può essere occupato con un nuovo contenuto secondo le vostre necessità. Premete due volte il tasto OneTouch da modificare, modificate le proprietà del prodotto e premete il tasto Save 1-Touch per memorizzare il prodotto postale modificato sul tasto OneTouch.

Modifica di un tasto OneTouch:



Premere due volte il tasto OneTouch



Modificare attributo



Premere Save 1-Touch

### 4.3.3. Guida assegnata

Richiamate il menu iniziale „Guida assegnata” premendo due volte un tasto OneTouch nel menu OneTouch. Potete anche impostare in modo permanente il menu iniziale „Guida assegnata” come menu iniziale standard nel menu Setup 1 (vedi pagina 52).

Ogni prodotto postale si compone di proprietà previste dalla Posta. Esse sono in particolare:

- Prodotto (ad es. Posta Prioritaria, Posta Raccomandata, ecc.)
- Destinazione (ad es. Nazionale, Zona 1 Europa, ecc.)
- Formato (ad es. Standard, Nonstandard, ecc.)
- Peso
- Prestazioni supplementari (ad es. Avviso Ricevimento, Assegno C/C PT, ecc.)



Nel menu iniziale „Guida assegnata” potete modificare in ogni momento le proprietà del prodotto postale. Premete il tasto di una proprietà (ad es. „Formato”) e scegliete il nuovo formato. Attenzione! Le prestazioni supplementari devono essere confermate diversamente con il tasto OK.

Potete in ogni momento salvare le vostre modifiche sul tasto OneTouch o, con „Esc”, passare di nuovo al menu OneTouch.

L'affrancatura viene nuovamente calcolata e potete affrancare dopo la comparsa della segnalazione di pronto.

#### 4.3.4. Tariffa guidata

Richiamate il menu iniziale „Tariffa guidata“ premendo il tasto „Segnalazione peso“ nel menu iniziale „OneTouch“. Anche al termine della pesatura della pila vi trovate in questo menu.

Premete poi il tasto „Tariffa guidata“

In successione venite guidati attraverso le singole proprietà delle tariffe. Dopo aver inserito l'ultima informazione per la tariffa, viene calcolata l'affrancatura. Alla comparsa della segnalazione di pronto potete affrancare.

Potete anche impostare in modo permanente il menu iniziale „Tariffa guidata“ come menu iniziale standard nel menu Setup 1 (vedi pagina 52).



#### 4.3.5. Bilancia per affrancatura

In collegamento con una bilancia della linea di modelli S2, S5 o S30 avete a disposizione varie possibilità per ricavare il peso esatto della spedizione.

##### 4.3.5.1. Controllo del peso di una spedizione durante l'affrancatura

Attenzione! È possibile controllare il peso di una spedizione solo se, nel menu Setup 3, avete messo la modalità Bilancia su PILA (impostazione standard)

Nella zona superiore delle maschere di affrancatura l'informazione del peso viene costantemente indicata (qui 32g). Potete così facilmente far segnalare il peso di una spedizione senza interrompere il processo di affrancatura.

La visualizzazione del peso non ha alcuna influenza sul calcolo della tariffa.

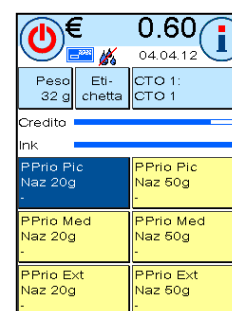

##### 4.3.5.2. Inclusione del peso di una spedizione nel calcolo della tariffa

Nella rappresentazione di dettaglio o nel calcolo della tariffa potete in ogni momento, premendo il tasto „Peso“, con un'ulteriore pressione sul tasto „Bilancia“, utilizzare il peso indicato per il calcolo della tariffa.

Attenzione! La fase di lavoro descritta è possibile solo nella modalità PILA!

Nella parte superiore dello schermo è inserita una scala analogica. Così potete vedere a grandi linee in che modo la vostra spedizione utilizza la categoria di peso.



### 4.3.5.3. Modalità di pesatura PILA / SINGOLA

Una particolarità è rappresentata dalla cosiddetta modalità di pesatura pila con le sue due varianti. Nel menu Setup 3 (vedi pagina 54) potete commutare tra „Pila“ e „Singolo“.

#### Modalità PILA (standard)

Mettete una pila di lettere sulla bilancia (raccomandazione: precedentemente selezionata per formato). Il peso complessivo della pila viene indicato nella zona superiore dello schermo. Scegliete un tasto OneTouch il cui contenuto corrisponda meglio alle spedizioni della pila.

Prendete una lettera dalla pila. Lo schermo commuta nella modalità di pesatura pila. Il tasto „Peso“ informa sul peso della spedizione estratta (qui pila 11g). In base a questo peso viene calcolata l'affrancatura. Affrancate la lettera.



Prendete la lettera successiva dalla pila. Viene visualizzato il peso della lettera e viene calcolata la relativa affrancatura e così via. Dopo che avete preso l'ultima lettera dalla pila, la modalità di pesatura della pila viene abbandonata dopo 3 secondi.

Anche nella modalità di pesatura pila potete accedere a tipo di spedizione, formato, destinazione e prestazioni supplementari. Su una scala di pesi potete vedere in che misura utilizzate la categoria di peso. Se, in base al peso, occorre cambiare altri attributi (ad es. il formato), la scala dei pesi lampeggia due volte con luce rossa, prima che la tariffa venga automaticamente impostata.

#### Modalità SINGOLA

Mettete una lettera sulla bilancia. Il peso viene ricavato e automaticamente trasmesso.

Lo schermo commuta nella modalità di pesatura singola. Il tasto „Peso“ informa sul peso della spedizione depositata (qui singola 11g). In base a questo peso viene calcolata l'affrancatura. Affrancate la lettera.



Mettete la lettera successiva sulla bilancia. Viene visualizzato il peso della lettera e viene calcolata l'affrancatura corrispondente.

Se necessario, potete adattare singoli attributi della tariffa. L'affrancatura viene automaticamente ricavata e impostata. Potete affrancare.



Potete passare in qualsiasi momento da PILA a SINGOLO e viceversa, premendo durante la procedura di pesatura il tasto „Pila“ o il tasto „Singolo“.



## 4.4. Affrancatura



### Pericolo!

1. Usate solo accessori idonei alla loro destinazione! L'impiego di accessori non omologati o non autorizzati può influire negativamente sulla durata di vita del sistema di affrancatura. Allo stesso tempo può esserci pericolo per l'operatore.
2. Tenete sempre lontano dita e altre parti del corpo, cravatte, catene, scarpe, maniche aperte e simili dalla zona di immissione e dalle rotelle dell'alimentatore automatico. Pericolo di ferimenti per la presenza di parti rotanti!
3. Non pulite il sistema con liquidi infiammabili. Pericolo di esplosione!
4. Estraete la spina prima di ogni pulizia del sistema. Pulite il sistema solo con un panno umido. Non spruzzate liquidi sul o nel sistema di affrancatura. C'è pericolo di scossa elettrica. Pericolo di vita!
5. Non deponete liquidi, bicchieri, inchiostro per l'affrancatura ecc. sul sistema di affrancatura.
6. Per riempire il serbatoio del dispositivo di chiusura non usate liquidi infiammabili. Pericolo di esplosione!



### Indicazione!

Usate acqua distillata o acqua con grado di durezza 1. L'uso di acqua con grado di durezza maggiore riduce la durata di vita del dispositivo di chiusura.

L'affrancatura di spedizioni è possibile solo se nel display appare la segnalazione di pronto (simbolo della lettera) (vedi pagina 11)

### 4.4.1. Regolazione dell'arresto laterale

Mediante l'alimentatore automatico AF potete formare le vostre spedizioni direttamente dalla pila. Non è necessaria alcuna impostazione dello spessore della lettera. Non c'è bisogno di suddividere prima le lettere.



### Pericolo!

Non avvicinate dita né altre parti del corpo, cravatte, collane, bracciali, scarpe ecc. all'alimentazione dei rulli. I rulli sono in movimento e c'è pericolo di danneggiamenti!

Da pagina 31 trovate ulteriori informazioni sull'alimentatore automatico AF.

Nell'usare l'alimentatore automatico occorre solo impostare la larghezza della lettera e su ciò vi aiuta l'arresto laterale:



Figura a sinistra: Poggiate una parte della pila da affrancare sull'alimentatore e tenetela ferma.

Figura al centro: Per muovere l'arresto laterale, afferratelo in corrispondenza della maniglia nera, spostatelo fino ad aderire alla pila di lettere e lasciatelo. L'arresto indietreggia di un breve tratto per dare

alla pila un po' di gioco permettendo così un distacco perfetto tra le singole lettere e un'immissione senza problemi. Ora potete lasciare anche la pila di lettere.

Figura a destra: Il processo di affrancatura parte automaticamente appena rilasciate la pila. A questo punto potete aggiungere altre buste.

#### 4.4.2. Contenitore di etichette (Etichette di affrancatura)

Per spedizioni a partire da uno spessore di 10 mm (ad es. pacchetti) dovete impiegare il distributore integrato di etichette.

A tale scopo premete il tasto „Etichetta“ Mediante la tastiera numerica scegliete la quantità desiderata di etichette di affrancatura e confermate l'immissione con il tasto OK.

Il vostro sistema di affrancatura stampa le etichette di affrancatura con il valore desiderato e le espelle verso sinistra. Usate solo etichette di affrancatura originali Matrix F82.

Per togliere la copertura aderente, piegate l'etichetta in corrispondenza della linea perforata e tirate via la carta di supporto.

Nella modalità „Pila“ dell'alimentatore automatico AF il distributore interno di etichette non è disponibile.

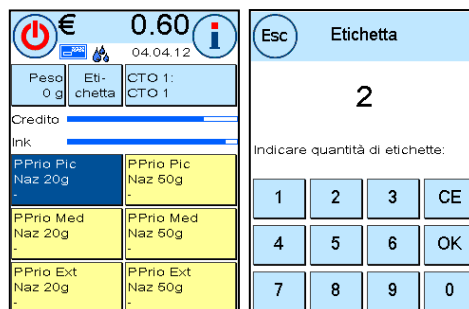

## 4.5. Uso degli accessori

### 4.5.1. Inserimento / cambio della cassetta inchiostro

Il vostro sistema di affrancatura Frama Matrix utilizza una doppia cassetta inchiostro Ink-jet per l'affrancatura delle spedizioni. La cassetta inchiostro contiene anche una testina di stampa.

Trattatela perciò con molta cura.



#### Indicazione!

1. Non affrancate nessuna missiva più spessa di 10 mm. Rischiate che la testina di stampa tocchi la superficie e che quindi la figura di stampa si dissolva. Per lettere spesse e pacchetti usate quindi etichette di affrancatura Frama Matrix.
2. Badate che nessun oggetto appuntito come graffette e simili possa distruggere, nell'affrancatura, la superficie sensibile della testina di stampa.
3. Non usate buste molto assorbenti o di fibra, che potrebbero impedire una stampa pulita. A causa di ciò l'affrancatura potrebbe perdere validità.
4. Non è consentito l'impiego di buste colorate, che offrono un contrasto troppo basso rispetto al segno dell'affrancatura
5. La testina di stampa viene, dopo un certo tempo, tappata, per evitare che singoli ugelli si secchino. Quindi non spegnete subito il sistema di affrancatura ma aspettate finché la testina di stampa non sia tappata oppure usate il tasto „Spegner sistema“.
6. Se doveste avere l'impressione che nella figura di stampa mancano linee, eseguite un test della testina di stampa e pulite la testina di stampa con la funzione "Pulizia della testina stampa"
7. Non toccate le superfici dorate dei contatti della cassetta inchiostro. Con il grasso e il sudore della mano si può formare un film che potrebbe causare imprecisioni nella stampa.

Vi raccomandiamo di prendere nota della data ultima di installazione della cassetta inchiostro quando ne inserite una nuova.

Richiamate la funzione cambio cassetta inchiostro.

1. In uno dei menu iniziali premete il tasto „i“ .
2. Premete il tasto „Sistema di stampa“
3. Premete il tasto „Cambiare cassetta inchiostro“

Aprirete la copertura del sistema di stampa ed estraete (tranne che nella prima installazione) la cassetta inchiostro schiacciando le superfici di stampa ed estraendo in avanti la cassetta dall'apparecchio. Smaltite le cassette in accordo seguendo la normativa legale in vigore.

Esc Sistema di stampa	
Scegliere funzione:	
Risoluzione NORMALE	Allineamento etichetta
Test di stampa	Cambiare cassetta inchiostro
Pulizia della testina stampa	Allineamento testina stampa
Servizio LUNGO	Calibrare testina stampa



Estraete la nuova cassetta inchiostro dalla confezione e togliete le due strisce di protezione dalla testina di stampa.

In alto, sulla cassetta inchiostro, trovate due superfici di stampa. Premetele insieme tra pollice e indice



Inserite la cassetta dall'alto. Con i vostri movimenti seguite la forma dello sportello di copertura.

Spingete la nuova cassetta inchiostro interamente nella sua guida.

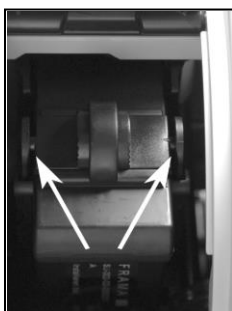

Lasciate le superfici di stampa. Spingete con un dito la cassetta inchiostro verso dietro, per essere certi che i nasi di arresto siano posizionati correttamente.



**Indicazione!**

I nasi di arresto devono essere innestati lateralmente (vedi figura). Controllate che la cassetta inchiostro sia posizionata correttamente prima di chiudere di nuovo la copertura. Questa deve potersi chiudere facilmente senza forzare.

Dopo aver inserito correttamente la nuova cassetta, potete quindi premere su „Sì” sullo schermo.

La cassetta inchiostro viene controllata e calibrata. Questa operazione può durare alcuni secondi.

Dopo che la cassetta inchiostro inserita è stata installata nel vostro sistema di affrancatura Matrix, potete scegliere tra una nuova calibrazione e l'assunzione dei dati di calibrazione esistenti. „Calibrare ?”

Dopo la calibrazione vi viene richiesto di eseguire una prova di stampa. A tale scopo prendete una busta. Si consiglia di prendere una busta piena.

Inserite la busta nell'alimentatore automatico AF. La busta viene stampata con una figura di prova ed espulsa verso sinistra.

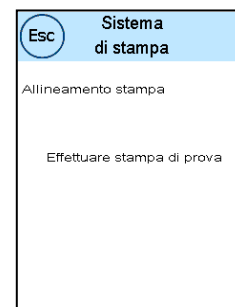

Esempio di una prova di stampa.

Nella parte di sinistra vedete la regolazione in X e, nella parte di destra, la regolazione in Y. La regolazione valida nei due casi è indicata con una freccia. Le frecce indicano il punto in cui appaiono le linee più diritte.



Se già ora è così, dovete solo confermare le figure X e Y seguenti con il tasto ENTER. Talora è tuttavia necessario modificare la regolazione per ottenere risultati ottimali. Seguite le istruzioni ulteriori.

Procedete nel modo seguente. Nella stampa di prova cercate, nella zona X, la linea che appare la più diritta. Annotate il numero sottostante, ad es. „1”

Con i tasti + e - selezionate nello schermo il numero giusto e azionate poi il tasto ENTER per passare alla regolazione di Y.

Con i tasti + e - selezionate anche qui nello schermo il numero giusto e azionate poi il tasto ENTER.

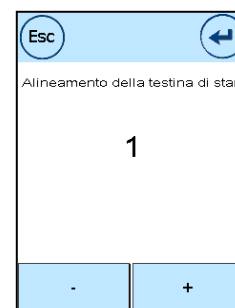

Eseguite di nuovo, come richiesto, una stampa di prova per controllare le vostre regolazioni. Le frecce indicano ora esattamente le regolazioni da voi eseguite, quindi esattamente i punti in cui le linee dovrebbero essere più diritte.

Se non siete ancora soddisfatti, potete ripetere la regolazione se alla domanda rispondete con „NO”. Con „Sì” salvate la regolazione.

Se il vostro sistema di affrancatura è munito di un contenitore di etichette, la regolazione della figura di stampa per l'etichetta si svolge allo stesso modo. A tale scopo seguite le istruzioni sullo schermo.

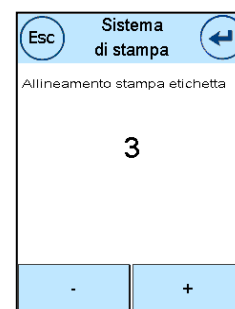

#### 4.5.2. Riempimento successivo con etichette di affrancatura



Aprite la copertura del contenitore di etichette sull'alimentatore automatico AF, aprendo verso l'alto lo sportello di copertura. Con un dito afferrate sotto la copertura e sollevatela. Aprite completamente lo sportello verso l'alto.

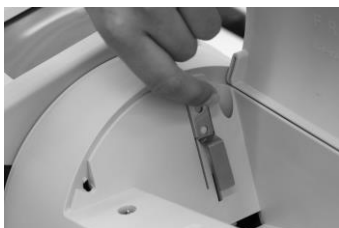

Con la mano sinistra afferrate la leva all'estremità superiore e tiratela verso l'alto. Mantenete la leva in questa posizione. Estraiete eventualmente la scatola vuota delle etichette.



Mettete la scatola con le etichette nel pozzetto. L'estremità anteriore aperta della scatola delle etichette viene spinta sotto la leva. Poi potete rilasciare la leva.



Così deve apparire se tutto è stato eseguito bene. Chiudete di nuovo l'apertura superiore. Il distributore di etichette è ora pronto per l'uso.

## 4.6. Alimentatore automatico AF



### Pericolo!

1. Usate solo accessori idonei alla loro destinazione! L'impiego di accessori non omologati o non autorizzati può influire negativamente sulla durata di vita del sistema di affrancatura. Allo stesso tempo può esserci pericolo per l'operatore.
2. Tenete sempre lontano dita e altre parti del corpo, cravatte, catene, sciarpe, maniche aperte e simili dalla zona di immissione e dalle rotelle dell'alimentatore automatico. Pericolo di ferimenti per la presenza di parti rotanti!
3. Non introdurre le mani nel dispositivo di stampa. Con sistema di affrancatura acceso le dita possono ferirsi! Prudenza in caso di capelli lunghi, cravatte ecc.
4. Non introdurre le mani nel dispositivo di stampa. Rischio di ferimenti!
5. Con tavoli supplementari tolti non introdurre le dita nelle sedi aperte dei tavoli supplementari sull'alimentatore automatico e sul sistema di affrancatura. Rischio di ferimenti!
6. Non pulite il sistema con liquidi infiammabili. Pericolo di esplosione!
7. Estraete la spina prima di ogni pulizia del sistema. Pulite il sistema solo con un panno umido. Non spruzzate liquidi sul o nel sistema di affrancatura. C'è pericolo di scossa elettrica. Pericolo di vita!
8. Non deponete liquidi, bicchieri, inchiostro per l'affrancatura ecc. sul sistema di affrancatura.
9. Per riempire il serbatoio del dispositivo di chiusura non usate liquidi infiammabili. Pericolo di esplosione!



### Indicazione!

Usate acqua distillata o acqua con grado di durezza 1. L'uso di acqua con grado di durezza maggiore riduce la durata di vita del dispositivo di chiusura.

### 4.6.1. Menu alimentatore automatico

Con il tasto Alimentatore automatico nel menu principale potete comandare diverse funzioni dell'alimentatore automatico AF.

Alcune funzioni sono disponibili solo se è montato il modulo di chiusura opzionale.

Esc Menù principale 		Esc Periferia	
Scegliere funzione:		Scegliere funzione:	
	FSP2		
Periferia	Info stampa		
Stampa data 08.03.12	Sistema di stampa	Alimentatore automatico	Bilancia

#### 4.6.2. Modulo di chiusura (Opzione)

L'alimentatore automatico AF può essere munito di un modulo di chiusura (opzione).

Con il tasto Modulo di chiusura potete stabilire se le lettere vengono chiuse (ACCESO) o no (SPENTO). Non si distingue tra buste aperte o chiuse da introdurre nell'alimentatore automatico AF.

La funzione del modulo di chiusura (modulo ACCESO) è rappresentata nei menu iniziali con un simbolo stilizzato accanto al simbolo della lettera (🔒).

L'attivazione del modulo di chiusura attiva contemporaneamente il tasto „Solo chiusura“. Qui le lettere vengono chiuse ma non affrancate.



#### Indicazione!

1. L'impiego di buste già chiuse con la funzione „Modulo di chiusura ACCESO“ può causare un inceppamento carta poiché l'alimentatore automatico cerca di chiudere nuovamente tali buste.
2. Non usate mai additivi detergenti o altri additivi che riducono la tensione superficiale dell'acqua. L'acqua con elevata durezza totale causa intervalli di manutenzione più brevi e deve quindi essere evitata.
3. Prima di un trasporto estraete sempre il modulo di chiusura e il serbatoio dell'acqua. L'acqua potrebbe fuoriuscire e causare danni all'apparecchio.



#### Pericolo!

1. L'impiego di liquidi infiammabili porta a un alto pericolo di esplosione ed è quindi vietato.
2. Il trasporto del sistema di affrancatura con modulo di chiusura installato e riempito e con serbatoio dell'acqua pieno può causare perdite. Pericolo di vita per scossa elettrica!

Come riempire d'acqua il serbatoio del modulo di chiusura:



Estraete il serbatoio dell'acqua dal lato posteriore dell'alimentatore automatico AF tirandolo verso l'alto.



Svitare il bocchettone di riempimento (si trova sul lato inferiore del serbatoio). Riempite d'acqua per tre quarti. Avvitate di nuovo il bocchettone di riempimento sul serbatoio e inseritelo.



#### 4.6.2.1. Pulizia del modulo di chiusura

Di tanto in tanto il modulo di chiusura deve essere pulito e parti di consumo sostituite. A tale scopo utilizzate la funzione „Pulire il modulo di chiusura“

Dopo l'operazione di pulizia premete il tasto „Riavviare“.

Il modulo di chiusura si trova sotto il serbatoio dell'acqua. **Attenzione!** Per rimuovere il modulo di chiusura utilizzate sempre il punto di menu „Pulire il modulo di chiusura“.

Esc Alimentatore automatico		<b>Pulire</b> 1. Togliere il serbatoio dell'acqua. 2. Estrarre dal vano il modulo di chiusura. 3. Rimettete il modulo di chiusura con cautela.
Modalità conteg		
Modulo di chiusura SPENTO	Pulire il modulo di chiusura	
Pila SPENTO	Inserire modo SPENTO	
		Riavviare

Altrimenti c'è la possibilità di danneggiare la meccanica del modulo di chiusura.

Come pulire il modulo di chiusura.



Premete il tasto „Pulire il modulo di chiusura“ Non disinserite l'alimentatore automatico AF.

Rimuovete il serbatoio dell'acqua.



Localizzate il modulo di chiusura sul lato posteriore dell'alimentatore automatico. Premere i due nottolini di sbloccaggio sul modulo di chiusura ed estrarre il modulo dall'alimentatore automatico AF. **Prestate attenzione a non versare acqua!**



Tenete saldamente il modulo di chiusura con una mano e togliete il vaporizzatore.



Pulite il vaporizzatore o sostituitelo. Inserite di nuovo il vaporizzatore, installate di nuovo il modulo di chiusura nell'AF, riempite il serbatoio di acqua e inserite il serbatoio.

Premete il tasto „Riavviare“

### 4.6.3. Funzione Pila

Con la funzione „Pila” potete definire un contatore con preselezione.. L'alimentatore automatico trasporta la quantità impostata di spedizioni da affrancare e poi si arresta.

Nel menu „Alimentatore automatico” premete il tasto „Pila” per attivare la funzione (Pila ACCESO). Premete nuovamente il tasto per disattivare la funzione.

Nel menu iniziale la modalità Pila viene richiamata con il tasto „Pila”.

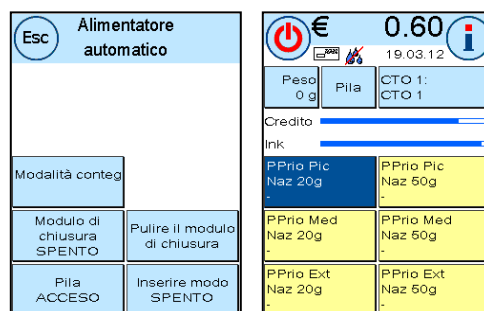

Inserite la quantità delle spedizioni per ogni pila. Avviate la lavorazione della pila con il tasto OK o premendo il numero inserito.

Dopo la lavorazione della pila, l'operazione può essere avviata di nuovo con il tasto OK o premendo il numero inserito.

### 4.6.4. Inserire modo

Inserire modo è una funzione speciale dell'alimentatore automatico AF Questa funzione è richiesta per interagire con un sistema di inserimento in busta. Premete il tasto „Inserire modo” per attivare la funzione Premete nuovamente il tasto per disattivare la funzione.

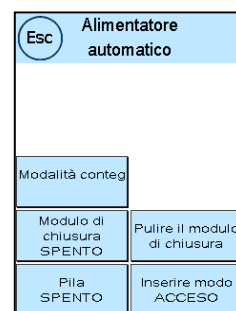

### 4.6.5 Funzione „Solo chiusura” / „Modalità conteggio”

A seconda della posizione del modulo di chiusura potete contare le spedizioni delle lettere senza affrancatura („Modalità conteggio”) o chiudere e contemporaneamente contare („Solo chiusura”) La modalità „Solo chiusura” è disponibile solo con modulo di chiusura attivato.

Non viene applicata nessuna stampa di affrancatura Le spedizioni trasportate vengono contate ed eventualmente chiuse. Con il tasto „Numeratore” potete stampare il contatore anche sulle buste.

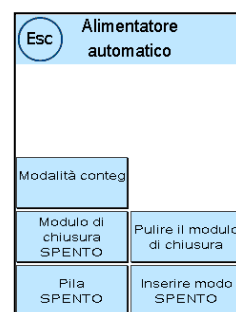

#### 4.6.6. Eliminazione di un guasto nella zona di trasporto dell'alimentatore automatico AF

La zona di trasporto dell'alimentatore automatico può essere aperta per poterla facilmente liberare in caso di guasto (inceppamento di lettere, pezzetti di carta residui ecc.)



Attenzione! Disattivate sempre il sistema di affrancatura prima di aprire la copertura del trasporto. Pericolo di ferimenti per la presenza di parti rotanti!

##### **Pericolo!**

Come pulire la zona di trasporto.



Spingete il blocco verso sinistra, sul simbolo del lucchetto aperto.



Afferrate con una mano in basso la copertura della zona di trasporto e tiratela verso l'alto finché non scatti in posizione. Eliminate il guasto.



Premete sulla copertura verso il basso con entrambe le mani (per non angolare) finché il blocco non scatti in posizione e l'interruttore di blocco non ritorni nella sua posizione a destra.

#### 4.6.7. Separazione / collegamento di alimentatore automatico e sistema di affrancatura



##### Pericolo!

1. Dapprima spegnete il sistema di affrancatura e poi staccate la spina di rete prima di separare l'alimentatore automatico AF o i tavoli supplementari dalla base di affrancatura. Pericolo di scossa elettrica o di ferimenti!
2. Usate il sistema di affrancatura senza tavoli supplementari, perciò occorre chiudere con coperture (disponibili presso Frama) 6 aperture per i tavoli supplementari. Senza tali coperture il funzionamento non è possibile



##### Indicazione!

1. Rimuovete il serbatoio dell'acqua e il modulo di chiusura prima di separare l'alimentatore automatico dalla base di affrancatura. Altrimenti un trasporto non corretto può provocare danni dovuti all'acqua.
2. Separate sempre la base di affrancatura dall'alimentatore automatico quando intendete trasportare o spedire il sistema di affrancatura.
3. L'inosservanza può comportare la distruzione del sistema di affrancatura.
4. Prima della nuova messa in servizio controllate che la posizione dei tavoli supplementari e dell'alimentatore automatico sia corretta.

##### 4.6.7.1. Separazione sistema di affrancatura

Osservate le indicazioni di sicurezza. Se l'alimentatore automatico è dotato di modulo di chiusura (opzionale), toglietelo come descritto a pagina 33.

Spegnete il sistema di affrancatura. Togliete il cavo di alimentazione e il serbatoio dell'acqua.

Muovete la leva di arresto del tavolo supplementare di destra in senso antiorario per sbloccare il tavolo supplementare. Rimuovete il tavolo supplementare, ribaltandolo verso l'alto. Procedete in modo analogo con il tavolo supplementare di sinistra.



Leva di blocco sul lato inferiore dei tavoli supplementari. (vista dal basso sotto il tavolo)  
Posizione a destra (come in figura) = sbloccato (il tavolo può essere rimosso)  
Posizione a sinistra = bloccato



Per rimuovere i tavoli supplementari afferrate il tavolo come indicato in figura. Con le dita potete spostare la leva di blocco per poi rimuovere il tavolo.

Dopo lo smontaggio dei tavoli supplementari potete rimuovere l'alimentatore automatico. Premete il pulsante di separazione (vedi figura 4 e 5 nella pagina seguente) ed estraete l'alimentatore automatico verso destra.

#### 4.6.7.2. Collegamento sistema di affrancatura

Ponete l'una di fronte all'altro, nel luogo d'installazione, la Matrix F82 e l'alimentatore automatico, come mostrato in figura 3. Gli spinotti di collegamento della Matrix F82 devono essere inseriti nei fori di guida dell'alimentatore automatico AF. Prendete confidenza con gli spinotti di collegamento sulla F82 e con i fori di guida sull'alimentatore automatico F82.



Figura 1 Matrice F82 con spinotti di collegamento



Figura 2 Alimentatore automatico AF con fori di guida

Posizionate la Matrix F82 e l'alimentatore automatico AF come in figura 3 e spingete con prudenza l'alimentatore automatico verso gli spinotti di collegamento.

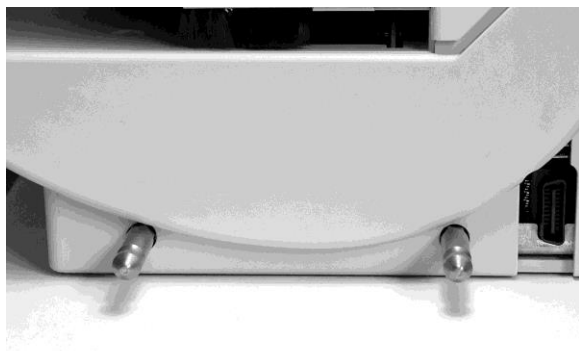

Figura 3 Posizionamento Matrix F82 e alimentatore automatico

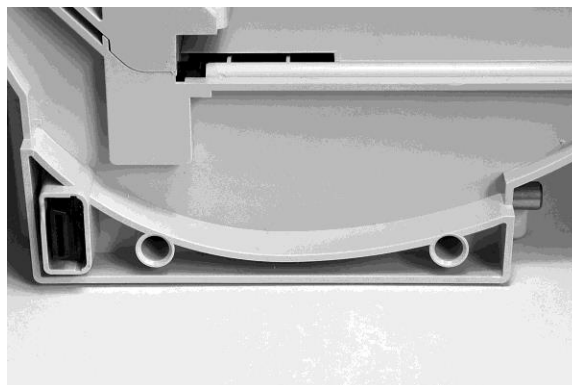

Figura 4 Alimentatore automatico non ancora bloccato!

Premete il pulsante di separazione come da figura 4 e premete saldamente l'alimentatore automatico AF sulla scatola della Matrix F82. Rilasciate il pulsante di separazione. L'alimentatore automatico è ora bloccato.

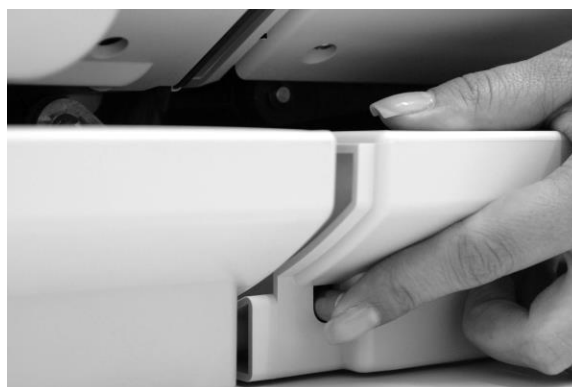

Figura 5 Pressione sul pulsante di separazione.

Successivamente montate i tavoli supplementari di destra e di sinistra. Badate che il blocco dei tavoli supplementari sia corretto. La leva di blocco deve potersi muovere in senso antiorario fino alla posizione terminale.

Controllare con cura la posizione dei tavoli supplementari prima di mettere di nuovo in funzione il sistema di affrancatura.

## 5. Menu principale

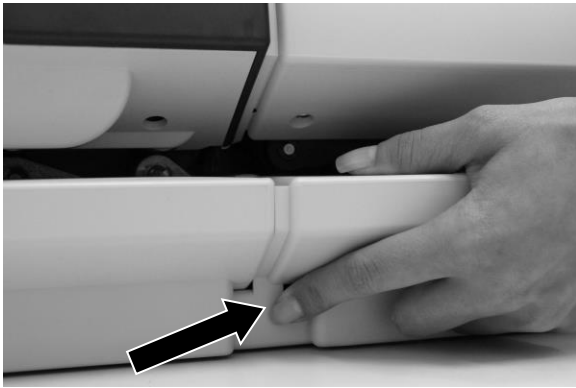
### 5.1. Vista d'insieme

Il menu principale rappresenta la centrale di comando per tutte le funzioni importanti del sistema. Raggiungete il menu principale premendo la „i” in uno dei menu iniziali.

Nel menu principale si possono scegliere le seguenti funzioni.

- Alimentatore automatico (vedi pagina 31)
- Pubblicità (vedi questa pagina)
- Bilancia (vedi pagina 42)
- Info stampa (vedi pagina 43)
- Sistema di stampa (vedi pagina 46)



### 5.2. Pubblicità

Il vostro sistema di affrancatura Frama Matrix possiede messaggi pubblicitari predefiniti ed è stato integrato con cliché pubblicitari secondo i vostri dati. Oltre a ciò, nel sistema di affrancatura potete inserire messaggi di testo.

La selezione avviene secondo lo schema seguente.

1. Per scegliere tra i vari messaggi, premete il tasto „i” nel menu iniziale per richiamare il menu principale.

2. Premete il tasto „Pubblicità” *Essa potrebbe essere scritta anche con messaggio o testo, secondo l'impostazione esistente.*

3. Premete il tasto „Messaggio”, per scegliere tra i messaggi inseriti o premete il tasto „Pubblicità”, per scegliere tra i cliché pubblicitari creati secondo i vostri dati. Premete il tasto „Testo” per scegliere tra i testi da voi inseriti.

4. Con il tasto freccia potete passare ogni volta all'inserimento successivo.

5. Premete il tasto freccia per richiamare il messaggio successivo.

6. Cliccate brevemente due volte di seguito sull'inserimento desiderato per selezionarlo

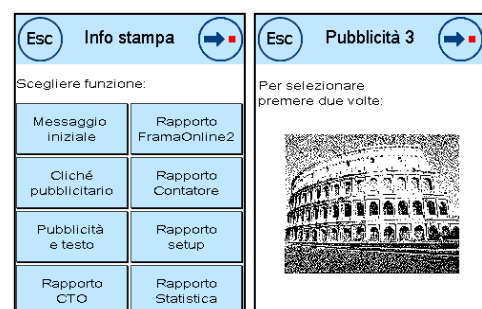

### 5.2.3. Cliché di testo

Con il vostro sistema di affrancatura Matrix avete la possibilità di creare propri cliché di testo e potete così, con la vostra posta, dare informazioni su ferie, iniziative particolari ed eventi.

Un cliché di testo può essere stampato al posto di un cliché pubblicitario o in aggiunta a un messaggio o a un cliché pubblicitario.

#### 5.2.3.1. Inserimento di un cliché di testo

Premete il tasto „Digitare testo”



Selezionate il testo da scrivere. Appare la maschera di inserimento testo.

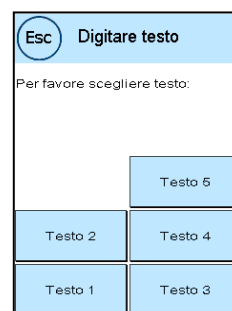

Nella maschera d'inserimento testo potete scegliere tra lettere maiuscole, lettere minuscole, numeri, segni speciali, segni di interpunzione e barra spaziatrice (space).

Con il tasto „Enter” passate alla riga successiva mentre l'immissione del testo si conclude con il tasto ENTER (simbolo!). Con il tasto CE potete cancellare un inserimento errato.

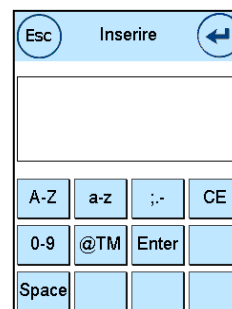

1. Premete il tasto „A-Z” per inserire una lettera maiuscola.. Con il tasto „Freccia in basso” raggiungete le altre lettere. Premete la lettera desiderata. Premete il tasto „Freccia a sinistra” per passare alle lettere minuscole.
2. Con le lettere minuscole procedete esattamente come descritto al punto 1.
3. Premete ora il tasto Enter per scrivere la riga successiva.
4. Per concludere l'inserimento del testo, premete il tasto ENTER per salvare il testo sul tasto scelto.
5. Finito! Potete ora scegliere tra i vostri testi, similmente alla selezione di messaggi.



### 5.2.4. Stampa contemporanea di pubblicità e testo

Con il vostro sistema di affrancatura Frama Matrix avete la possibilità di stampare i vostri messaggi di testo in aggiunta alla pubblicità scelta. Con il tasto „Pubblicità + testo“ potete impostare questa funzione.

Esc Pubblicità	
Pubblicità -	Messaggio SPENTO
Messaggio 3	Messaggio & Testo ACCESO
Testo 1	
Digitare testo	



#### Consiglio!

Attenzione! Se si impiegano etichette di affrancatura, questa funzione può essere usata solo in modo limitato. Il vostro sistema di affrancatura Frama Matrix controlla la lunghezza della stampa di affrancatura e vi avvisa se viene superata la lunghezza totale consentita.

Premete „Pubblicità SPENTA“ per annullare la stampa della pubblicità sull'etichetta. La stampa dell'etichetta contiene allora solo il messaggio di testo. In modo analogo potete escludere la stampa del testo nella stampa dell'etichetta di affrancatura.

Questa impostazione vale solo per il procedimento attuale!

#### Attenzione!

L immagine selezionata (pubblicità e testo) è troppo lunga per la stampa dell etichetta.

### 5.2.5. Disattivazione della pubblicità

Se desiderate affrancare la vostra posta senza pubblicità o testo, potete disattivare la pubblicità con il tasto „Pubblicità“.

Premete nuovamente il tasto per attivare di nuovo la funzione.

Esc Pubblicità	
Pubblicità -	Messaggio SPENTO
Messaggio 3	Messaggio & Testo ACCESO
Testo 1	
Digitare testo	

### 5.3. Periferia

Alla voce „Periferia“ nel menu vengono gestite le periferiche collegate.

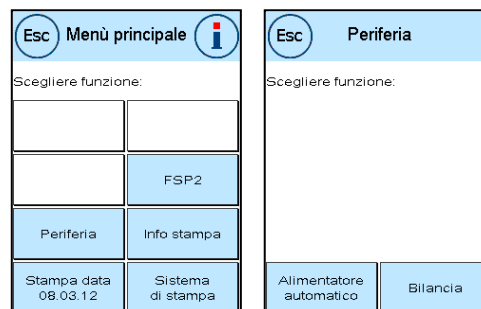

#### 5.3.1. Alimentazione

L'argomento alimentazione viene descritto dettagliatamente nel capitolo 4.6. Alimentatore automatico AF da pag 31.

#### 5.3.2. Bilancia

Il collegamento della bilancia S2 o S5 amplia automaticamente le possibilità funzionamento della Matrix F82, cioè potete utilizzare subito tutte le funzioni descritte della bilancia. Impiegando la bilancia elettronica, potete calcolare tariffe, pesare con esattezze le vostre lettere, i vostri pacchetti e altre spedizioni evitando così automaticamente affrancature errate.

A integrazione delle funzioni già illustrate per determinare il peso nei menu iniziali, in questo menu il vostro sistema di affrancatura Matrix dispone di una semplice visualizzazione del peso.

Con il tasto „Tarare bilancia“ potete regolare a zero la vostra bilancia.

Il tasto „Info“ mostra dati sul Software utilizzato nel comando della bilancia ed è di natura puramente informativa.

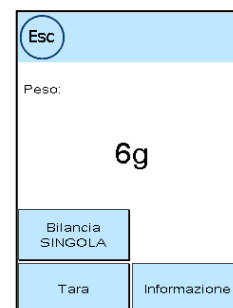

##### 5.3.2.1. Modalità bilancia

Questa impostazione stabilisce la modalità della funzione di pesatura in collegamento con la bilancia. L'impostazione attuale è indicata direttamente nel tasto.

**Bilancia PILA (standard)** È attiva la modalità di pesatura della pila. Le lettere sollevate dalla pila vengono pesate e portate al calcolo dell'affrancatura.

**Bilancia SINGOLA** È attiva la modalità di elaborazione singola. Singole lettere messe sulla bilancia vengono pesate e portate al calcolo dell'affrancatura. L'aggiornamento dei dati di peso avviene solo se nel frattempo il peso sulla bilancia è andato a 0.

## 5.4. Stampa data

Qualche volta può essere necessario affrancare la posta per il giorno della consegna già giorni prima..

A tale scopo, potete stampare la data nel timbro postale della vostra Frama Matrix fino a 30 giorni prima.

Con il tasto „+“ potete anticipare la data

Con il tasto „-“ potete retrocedere la vostra data anticipata.

Con il tasto „Ripristinare“ impostate di nuovo la data attuale.

Con il tasto „Stampa data ACCESA / SPENTA“ potete attivare o disattivare la stampa della data nell'affrancatura.

The screenshot shows the 'Stampa data' screen on the postage meter. The main display shows the date '16.08.12'. Below it are buttons for 'Ripristinare' (Reset), 'Posticipare (-)' (Postpone), and 'Anticipare (+)' (Advance). The right side of the screen shows postage details: '€ 0.60', '14.09.12', 'Peso ...', 'Eti-chetta', 'CTO 1: CTO 1', 'Credito', 'link', 'Posta Prioritaria Nazionale Piccolo 20g', 'Servizi Aggiu.', 'Save 1-T', 'Pro-dotto', 'Desti-nazion', 'Format', and 'Peso'.

Confermate la vostra scelta con il tasto ENTER. Premendo „ESC“ ritornate al menu principale senza accettare l'impostazione.

La data anticipata viene messa nella maschera di affrancatura colorata in blu per avisare che la data è differente.



**Consiglio!**

Non dimenticate, al termine dell'affrancatura con la data anticipata, di impostare nuovamente la data del giorno. Il cambio del centro di costo ripristina automaticamente la data.

## 5.5. Info stampa

Con le cosiddette info-stampe potete impostare diverse modalità di stampa con il vostro sistema di affrancatura Matrix. Di particolare rilievo sono i rapporti. Essi permettono di stampare informazioni compresse. I rapporti vi aiutano nella programmazione, poiché danno una vista d'insieme, o servono ad esempio come ricevuta dopo un richiamo di affrancatura attraverso il centro dati FramaOnline2.

Con il tasto „Continua” (freccia a destra) potete richiamare altre info-stampe.

### 5.5.1. Stampa di rapporti

Premete il tasto corrispondente al rapporto desiderato e, per stamparlo, inserite nel vostro sistema di affrancatura una busta di formato C5/6.

Con il tasto ESC potete abbandonare il menu „Info stampa”.



### 5.5.2. Messaggio iniziale

Potete trasformare il vostro sistema di affrancatura Matrix in un timbro d'ingresso. Nel menu „Info stampa” scegliete la funzione „Messaggio iniziale”. In questa modalità avviene la conversione in una diversa figura di timbratura. L'affrancatura non viene utilizzata.

### 5.5.3. Cliché pubblicitario

La funzione cliché pubblicitario nel menu „Info stampa” vi permette di stampare solo il cliché pubblicitario. Tutte le rilevanti informazioni postali sono oscurate. Questa modalità non richiede alcuna affrancatura.

### 5.5.4. Pubblicità e testo

La funzione „Pubblicità e testo” nel menu „Info stampa” vi permette di stampare il cliché pubblicitario e il messaggio in testo attualmente impostato. Tutte le rilevanti informazioni postali sono oscurate. Questa modalità non richiede alcuna affrancatura.

### 5.5.5. Rapporto CTO

Il rapporto centro di costo stampa, in forma chiara, i dati del centro di costo attuale o di un centro di costo scelto (Modalità amministrazione). Ricevete i dati dei periodi e il contatore totale (non resettabile) del centro di costo.

### 5.5.6. Rapporto FramaOnline2

Il Rapporto FramaOnline2 serve come ricevuta per la relativa transazione. Ricevete informazioni sul valore di ricarica e la composizione del credito attuale. La somma di controllo corrisponde alla somma di tutte le ricariche e serve anche al controllo di tutte le transazioni.

### 5.5.7. Rapporto contatore

Il rapporto contatore mostra, in forma chiara, tutti i dati importanti del contatore. Il contatore pezzi del sistema (pezzo T) segnala tutti i pezzi rilevanti per la posta. Vengono inoltre mostrate le info-stampe e le stampe di test. Il valore T caratterizza la totale affrancatura finora utilizzata.

### 5.5.8. Rapporto sistema (Impostazioni di setup)

Il rapporto setup riassume con chiarezza determinate impostazioni del menu Setup 2 (modalità Amministrazione).

### 5.5.9. Rapporto statistica

Il rapporto statistica serve a stampare il periodo statistico attuale. I dati raccolti corrispondono alla vostra spedizione postale tra due collegamenti al centro dati FramaOnline2. Il rapporto si estende per diverse pagine (a seconda del volume di statistica).

Dopo un collegamento con il centro dati FramaOnline2 la statistica viene automaticamente cancellata e poi nuovamente costruita con i vostri dati di consumo.

### 5.5.10. Scelta rapporto CTO

Qui avete la possibilità di creare, dopo una selezione del primo e dell'ultimo centro di costo da stampare, una panoramica CTO a forma di tabella. Si considera solo il primo periodo di raccolta dati.

### 5.5.11. Rapporto CTO attivo

Questo rapporto considera solo i centri di costo che sono stati aggiornati dall'ultimo collegamento con FramaOnline2. Vengono elencati solo i dati dei contatori del periodo 1.

**Consiglio!**

La somma dei centri di costo elencati può scostarsi dagli effettivi stati dei contatori totali a causa di spostamenti temporali tra la cancellazione manuale dei centri di costo e l'ultimo collegamento con FramaOnline2.

### 5.5.12. Esempio

Con questa funzione create una prova di stampa postale, ad esempio per poter giudicare la qualità della stampa. Non viene utilizzata nessuna affrancatura.

Le prove di stampa postali non devono essere usate per affrancare spedizioni.

## 5.6. Sistema di stampa



### Indicazione!

1. Non affrancate nessuna missiva più spessa di 10 mm. Rischiate che la testina di stampa tocchi la superficie e che quindi la figura di stampa si dissolva. Per lettere spesse e pacchetti usate quindi etichette di affrancatura Frama Matrix.
2. Prestate attenzione che, nella zona dell'affrancatura, non si trovino oggetti appuntiti, come ad es. graffette.
3. Non usate buste molto assorbenti o di fibra, che potrebbero impedire una stampa pulita. A causa di ciò l'affrancatura potrebbe perdere validità.
4. Non è consentito l'impiego di buste colorate, che offrono un contrasto troppo basso rispetto al segno dell'affrancatura
5. La testina di stampa viene, dopo un certo tempo, tappata, per evitare che singoli ugelli si secchino. Quindi non spegnete subito il sistema di affrancatura ma aspettate finché la testina di stampa non sia tappata oppure usate il tasto „Spegnere sistema”.
6. Se doveste avere l'impressione che nella figura di stampa mancano linee, eseguite un test della testina di stampa e pulite la testina di stampa con la funzione "Pulizia della testina stampa"
7. Impiegate sempre le funzioni del menu „Sistema di stampa”. La sostituzione della testina di stampa senza le impostazioni e i test del menu di stampa può portare a una qualità insufficiente della stampa.

Nel menu Sistema di stampa avete accesso alle opzioni e funzioni necessarie per una stampa perfetta. Qui di seguito vengono descritte in sequenza le funzioni del menu del sistema di stampa.

### 5.6.1. Test di stampa

Il vostro sistema di affrancatura Frama Matrix dispone di un test integrato della figura di stampa.

Questo test attiva ogni singolo ugello della testina di stampa e vi permette in modo semplice di localizzare ugelli difettosi e di stabilire l'entità del programma di pulizia.

Premete il tasto „Test di stampa” e inserite nel sistema una busta o simili da stampare.

Viene eseguita la stampa di prova. Controllate se sono stampate tutte le linee. Eseguite eventualmente una pulizia degli ugelli.

22.06.2005  
TESTPRINT  
FRAMA AG  
LAUPERSWIL CH  
1234567

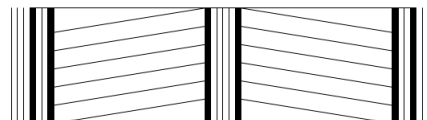

Sistema di stampa	
Scegliere funzione:	
Risoluzione NORMALE	Allineamento etichetta
Test di stampa	Cambiare cassetta inchiostro
Pulizia della testina stampa	Allineamento testina stampa
Servizio LUNGO	Calibrare testina stampa

### 5.6.2. Pulizia della testina stampa

Linee bianche nella stampa o linee mancanti nella stampa di prova richiedono una pulizia della testina di stampa per ripristinare la qualità di stampa.



### Indicazione!

L'intasamento degli ugelli deriva spesso dal fatto che il sistema viene staccato dalla rete prima che gli ugelli siano correttamente tappati. Utilizzate sistematicamente la funzione di spegnimento del sistema per spegnere con sicurezza il vostro sistema di affrancatura.

Per la pulizia degli ugelli avete a disposizione due programmi di pulizia.

**Pulizia ugelli:** esegue una normale pulizia della testina di stampa. Vengono puliti sia la testina che gli ugelli.

**Pulizia intensa ugelli:** lavaggio e intensa pulizia degli ugelli e della testina di stampa.

Per attivare il programma desiderato premete il tasto corrispondente. Il programma di pulizia si avvia automaticamente. E' consigliabile eseguire successivamente la funzione "Test di stampa" per verificare che la pulizia abbia avuto successo.

Ugelli fortemente intasati, che non è possibile liberare mediante la funzione "Pulizia ugelli", possono essere puliti utilizzando un detergente liquido per testine di stampa\* o acqua distillata oppure demineralizzata:

1. Estraete la cartuccia di inchiostro. A tale scopo utilizzate la funzione "Sostituzione testina di stampa" (vedi più sotto il capitolo 5.6.5. Cambio cassetta inchiostro)
2. Inumidite un panno che non lascia pelucchi o un panno di carta con del detergente liquido per testine di stampa o con dell'acqua.
3. Passate lentamente la testina di stampa sul panno umido. Ripetete la procedura finché non diventano visibili due linee blu continue.

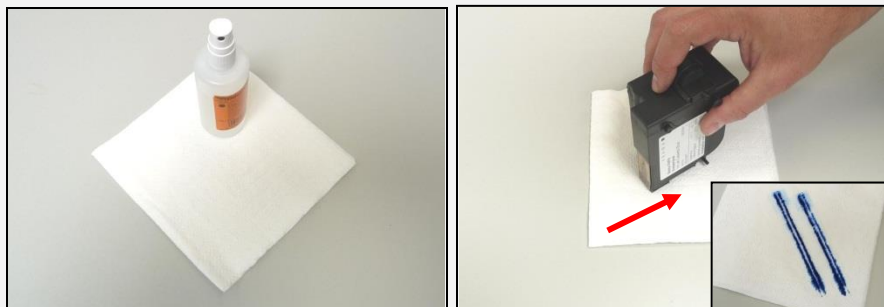

**Consiglio!**

4. Evitate di agitare la cartuccia di inchiostro. Agitandola c'è il rischio di danneggiare la cartuccia.
5. Pulite i contatti della cartuccia con un panno. Utilizzate solo alcol puro oppure il liquido per la pulizia della testina di stampa. Non utilizzate MAI acqua!

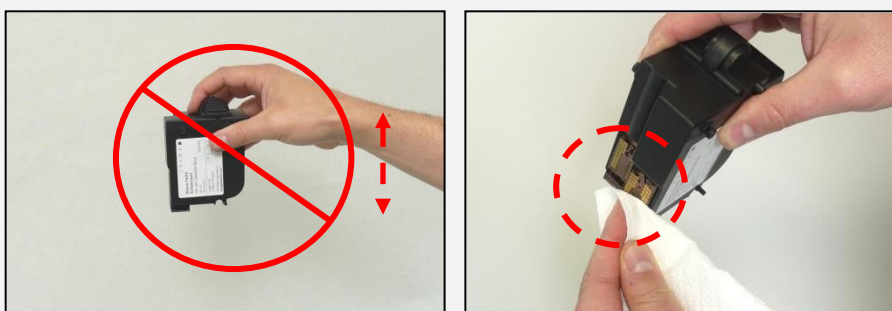

6. Rimettete la cartuccia nel suo alloggiamento e seguite le istruzioni a pagina 30 per effettuare la regolazione.
7. Se la stampa continua a non essere soddisfacente, contattate il nostro supporto clienti.

\*acquistabile nel FramaShop ([www.frama.ch](http://www.frama.ch))

### **5.6.3. Servizio**

Se interrompete per breve tempo l'affrancatura, ad es. perché state appena aggiungendo nuove spedizioni, dopo un certo tempo la stazione di servizio viene portata sotto la testina di stampa. Perciò, dopo aver depositato le nuove spedizioni, si ha un ritardo perché occorre prima parcheggiare di nuovo la stazione.

Questa regolazione non influisce sulla chiusura automatica dopo 1 minuto di tempo di apertura.

Sono possibili le regolazioni seguenti:

CORTO = ritardo di 10 secondi (valore di default)

NORMALE = ritardo di 20 secondi

LUNGO = ritardo di 30 secondi

### **5.6.4. Allineamento etichetta**

Utilizzate questa funzione per eseguire separatamente l'aggiustamento della qualità di stampa per le etichette di affrancatura. Normalmente l'aggiustamento viene eseguito durante le regolazioni dopo il cambio della testina di stampa.



### 5.6.5. Cambio cassetta inchiostro



Attenzione! Prima di inserirla, assicuratevi che la testina di stampa (cassetta inkjet) sia stata immagazzinata almeno per 3 ore alla temperatura interna della camera.

#### Indicazione!

Nel menu principale premete il tasto „Cambiare cassetta inchiostro“ e confermate con il tasto „Sì“.

Aprirete lo sportello superiore e prelevate la cassetta inchiostro schiacciando insieme le superfici di stampa della cassetta ed estraendola poi verso l'alto.

Seguite le istruzioni a pagina 27 per inserire e regolare la nuova cassetta inkjet con testina di stampa.

Sistema di stampa		Sistema di stampa	
Esc			
Cambiare cassetta inchiostro?		Nuova cassetta inserita?	
NO	SÌ	NO	SÌ

### 5.6.6. Allineamento testina stampa

Utilizzate questa funzione per eseguire separatamente l'aggiustamento della qualità di stampa per l'affrancatura. Normalmente l'aggiustamento viene eseguito durante le regolazioni dopo il cambio della testina di stampa.

### 5.6.7. Calibrare testina stampa

Calibrate di nuovo la testina di stampa (cassetta ink jet) se la qualità complessiva di stampa non è soddisfacente.

## 5.7. FSP2

Con l'aiuto del punto FSP2 potrete scaricare i dati statistici. I dati possono essere scaricati su chiavetta USB o tramite cavo direttamente su PC.

Per la valutazione dei dati è necessario il software FSP2 Light oppure FSP2 Professional, che potrete ottenere separatamente. Il software gestisce l'importazione, la gestione e l'esportazione dei dati per poterli elaborare con altri programmi.

Potrete trovare le istruzioni per la configurazione di FSP2 al punto 8.5. Setup 2 / Setup 3 da pag. 53. Le impostazioni influenzano le opzioni offerte dal menu FSP2.

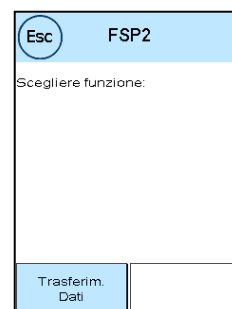

### 5.7.1. Trasferimento dati

Premete il tasto „Trasferimento dati „ per trasferire i dati statistici su PC o chiavetta USB. Verrà visualizzato lo stato del trasferimento.

### 5.7.2. FSP2 Azzerare dati

Premete il tasto „azzerare“ per cancellare i dati FSP2 dalla memoria. Per eliminarli definitivamente premete „SI“.



#### Consiglio Tipp!

In base al grado di sicurezza selezionato (vedi 8.5. Setup 2 / Setup 3 da pag. 53) potete azzerare i dati solo dopo averli trasferiti con successo.

## 6. Contatore

Partendo dal menu principale, si giunge alla visualizzazione degli stati di contatore premendo il tasto „i”.

Dapprima seguono i dati del centro di costo attuale.

*Valore R1 / Pezzo R1:* Contatori azzerabili del periodo R1 „Valore R1” segnala l'affrancatura utilizzata dopo l'ultimo azzeramento del contatore. „Pezzo R1” segnala la quantità di spedizioni affrancate dall'ultimo azzeramento del contatore..

Esc	Contatore	
Centro di costo: 1		
R1-Pezzo: 1		
R1-Valore: 0.60 €		
R2-Pezzo: 1		
R2-Valore: 0.60 €		
Pezzo-T: 1		
Valore-T: 0.60 €		
Sistema:		
Pezzo-T: 1		
Valore-T: 0.60 €		
Credito: 149.40 €		
Somma contr.: 150.00 €		

*Valore R2 / Pezzo R2:* Contatori azzerabili del periodo R2 „Valore R2” segnala l'affrancatura utilizzata dall'ultimo azzeramento del contatore. „Pezzo R2” segnala la quantità di spedizioni affrancate dall'ultimo azzeramento del contatore..

*Pezzo T / Valore T:* Contatore totale del centro di costo (Contatori di pezzi e valori affrancati) dalla messa in servizio del centro di costo

Come integrazione dei valori del centro di costo attuali vengono elencati i valori di sistema

*Pezzo T / Valore T* Contatore totale del sistema di affrancatura (contatore di pezzi e valori affrancati) dalla messa in funzione del sistema di affrancatura. A causa di test eseguiti prima della consegna del vostro sistema di affrancatura Matrix, il contatore di pezzi totale può già avere un valore iniziale.

*Credito:* credito ancora disponibile nel vostro sistema di affrancatura.

*Somma di controllo:* Somma di credito e valore T. Fornisce l'acquisto totale di credito da FramaOnline2

## 7. Setup (Impostazioni)

Nel menu Setup potete eseguire diverse impostazioni per il vostro sistema di affrancatura Frama Matrix. Al di fuori della modalità Amministrazione è disponibile per voi solo il menu Setup 1.

Nel menu principale, premete due volte il tasto „i“. Premete poi sulla „Chiave inglese“ per arrivare al menu Setup.

### Richiamo del menu Setup



Premere su „i“



Premere su „i“

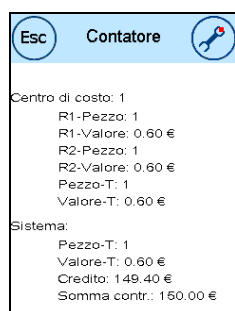

Premere su chiave inglese



Con il tasto freccia, nel menu Amministrazione, potete commutare su due altri menu di setup, con il tasto ESC potete tornare di nuovo indietro.

### 7.1. Menu Setup 1

La descrizione seguente elenca, dall'alto in basso, le diverse funzioni e impostazioni del menu Setup 1. Premete il tasto della funzione desiderata e seguite le istruzioni sullo schermo.



#### 7.1.1. Schermo tattile

Con la funzione “regolare contrasto” potete adattare il contrasto dello schermo alle vostre necessità. Premete semplicemente sul tasto e, con i tasti „+“ o „-“, impostate il contrasto desiderato. Salvate con il tasto ENTER.

La funzione “schema di colore” serve per commutare tra 3 schemi di colore predefiniti. Ogni pressione su questo tasto commuta lo schema di colore.

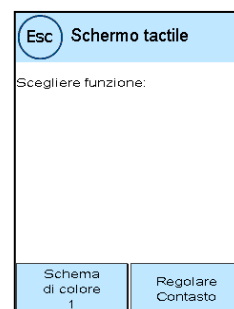

#### 7.1.2. Lingua

Il vostro sistema di affrancatura Frama Matrix dispone di diverse lingue integrate. Con questa funzione commutate su una lingua diversa. L'impostazione attuale è indicata nel tasto. Per eseguire la conversione della lingua anche per il modulo tariffe, occorre eseguire una carica di ispezione (vedi punto 8.2).

### 7.1.3. Info sistema

Questo tasto apre una vista d'insieme del sistema. Questi dati, e i dati della lista di stato, contengono importanti indicazioni per il servizio clienti.

### 7.1.4. Lista di stato

Questo tasto apre una vista d'insieme dello stato. Questi dati, e i dati della lista di sistema, contengono importanti indicazioni per il servizio clienti.

### 7.1.5. Startup Log off

Con questo tasto potete riavviare il sistema dopo aver eseguito le impostazioni. Una pressione su „StartUp / LogOff“ vi rimanda direttamente alla scelta del centro di costo.

### 7.1.6. Salvataggio dello schermo iniziale

Qui potete salvare il menu iniziale attuale come standard. Dopo ogni nuovo avvio, o dopo il cambio di un centro di costo, il menu iniziale salvato viene automaticamente presentato.

### 7.1.7. Cambio PINs

Serve ad allestire centri di costo nella modalità Amministrazione per tutti i centri di costo o a modificare PIN e nome del centro di costo attuale. Per ulteriori informazioni leggete a pagina 18 e seguenti.

### 7.1.8. Azzerare contatori

Per ulteriori informazioni leggete a pagina 18 e seguenti.

## 7.2. Menu Setup 2

Il menu Setup 2 può essere richiamato solo nella modalità Amministrazione (vedi pagina 53).

### 7.2.1. Alto valore

Questa impostazione stabilisce a partire da quale somma dovete confermare per sicurezza il valore di affrancatura prima che esso possa essere affrancato. L'impostazione di base è di € 10.00. Inserite il nuovo valore desiderato e confermate il vostro inserimento con il tasto ENTER.

### 7.2.2. Valore massimo

Con questa impostazione fissate il valore massimo consentito di affrancatura. Premete il tasto, inserite il valore e confermate l'impostazione con il tasto OK o con il tasto ENTER (standard = € 100.00)

### 7.2.3. Tasto Beep

Serve per attivare e disattivare il segnale per i tasti. La pressione sul tasto attiva (ACCESO) o disattiva (SPENTO) il segnale per i tasti. Questa impostazione influisce anche sul segnale alla pesatura della pila (standard = ACCESO).

Esc Setup 2	
Scegliere funzione:	
Alto valore 10.00	FramaOnline2
Valore massimo 999.99	Avviso credito 100.00
Tasto Beep ACCESO	Codice PIN ACCESO
Auto Log off SPENTO	Cancellare CTO P1:S / P2:N

### 7.2.4. Auto Log off

Con questa funzione potete definire il tempo entro cui il sistema si spegne „dolcemente“ da solo per risparmiare energia. L'inserimento di 0 minuti disattiva questa funzione (standard = 10 minuti).

### 7.2.5. FramaOnline2

Le funzioni „FramaOnline2“ sono illustrate in dettaglio da pagina 59.

### 7.2.6. Avviso credito

Questa impostazione controlla l'affrancatura disponibile e vi avvisa in tempo su situazioni di credito troppo basso. Per modificare questa impostazione, premete il tasto „Avviso credito“. Inserite il nuovo valore. Confermate la modifica con il tasto OK (standard = € 100.00).

### 7.2.7. Codice PIN

Serve per attivare e disattivare l'inserimento del PIN. L'impostazione „Codice PIN attivato“ costringe a inserire un codice PIN nella scelta del centro di costo. L'impostazione „Codice PIN disattivato“ disattiva l'inserimento del codice PIN. La modalità Amministrazione non viene da ciò toccata.

### 7.2.8. Cancellare CTO

Con ciò potete stabilire quali periodi vengono cancellati nel cancellare i dati del centro di costo (standard = periodo 1 SÌ, periodo 2 NO).

## 7.3. Menu Setup 3

Il menu Setup 3 può essere richiamato solo nella modalità Amministrazione.

### 7.3.1. CDC Manager

Stabilite se volete utilizzare o no le maggiori possibilità offerte dal CDC Manager.

**ACCESO:** Il CDC Manager viene automaticamente richiamato quando si cambia il centro di costo.

**SPENTO:** Il CDC Manager è disattivato.

### 7.3.2. Pubblicità

Con questa impostazione stabilite se tutti i centri di costo devono lavorare con la stessa pubblicità o se ogni centro di costo può lavorare con una pubblicità individuale (standard = pubblicità CTO).

**Pubblicità SISTEMA** Tutti i centri di costo usano automaticamente la pubblicità definita nella modalità Amministrazione. Per stabilire la pubblicità, la modalità Amministrazione dispone di un'apposita funzione nel menu principale.

**Pubblicità CTO (standard).** Ogni centro di costo può usare una pubblicità individuale. A ogni nuovo richiamo di un centro di costo la pubblicità viene corrispondentemente impostata.

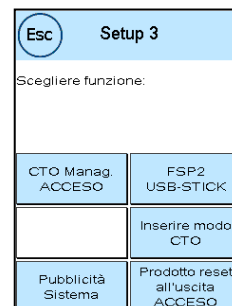

### **7.3.3 FSP2**

Questo punto regola il tipo di esportazione dei dati FSP2. Nel menu avete le seguenti scelte:

*MODALITA' CHIAVETTA USB/PC/OFF:* Tipo di trasferimento – Chiavetta USB o tramite cavo su PC. L'opzione OFF spegne le funzioni FSP2

*Sicurezza AVANZATA/NORMALE :* impostate il grado di sicurezza su AVANZATO se volete essere certi che nessun dato possa essere cancellato prima di essere stato trasferito. Prima di ogni azzeramento il sistema richiede il trasferimento dei dati. L'impostazione NORMALE permette invece di azzerare i dati in qualsiasi momento.

### **7.3.4. Inserire modo**

Con questa impostazione è possibile prestabilire una modalità fissa di inserimento (standard = Inserire modo CTO)

*Inserire modo sistema* La modalità d'inserimento viene eseguita secondo l'impostazione presente nel menu principale della modalità Amministrazione.

*Inserire modo CTO* La modalità d'inserimento può essere scelta per centro di costo.

### **7.3.5. Prodotto reset all'uscita**

Questa impostazione definisce il comportamento dei menu iniziali al cambio di un centro di costo (standard = SPENTO)

*Impostazione ACCESO* Al cambio del centro di costo, il prodotto postale attualmente scelto viene resettato e deve essere nuovamente inserito.

*Impostazione SPENTO* Al cambio del centro di costo il prodotto postale attuale viene mantenuto.

## 8. Modalità Amministrazione

Le impostazioni nella modalità Amministrazione riguardano sempre tutti i centri di costo. Inoltre, nella modalità Amministrazione avete accesso a tutti i centri di costo e potete così comodamente eseguire impostazioni per questi centri di costo (contatore, nome e PIN). Qui di seguito si descrivono operazioni aggiuntive consentite dalla modalità Amministrazione.



**Consiglio!**

Potete eseguire impostazioni anche nei vari centri di costo. Qui però non sono disponibili tutte le funzioni della modalità Amministrazione.

### 8.1. Log in

La modalità Amministrazione viene richiamata attraverso la scelta del centro di costo con il tasto „Amministrazione”. La modalità è sostanzialmente protetta da password, anche se avete escluso l'inserimento di codici PIN per i centri di costo.

Per arrivare alla modalità Amministrazione, premete il tasto „Amministrazione”. Inserite il vostro codice PIN. A standard esso è impostato 1234.

F R A M A ■				F R A M A ■				
Scegliere centro di costo				Ammin	Amministrazione Inserire PIN:			
1	2	3	CE	1	2	3	CE	
4	5	6	OK	4	5	6	OK	
7	8	9	0	7	8	9	0	

Confermate l'inserimento del codice PIN con il tasto OK.



**Consiglio!**

Custodite il codice PIN per la modalità Amministrazione in un posto sicuro. Il codice PIN può essere resettato solo localmente da un tecnico di servizio. Tale servizio è a pagamento.

### 8.2. Menu principale



**Consiglio!**

È possibile eseguire solo impostazioni che avete fissato nel menu Setup 3 come SISTEMA.

Dopo il login vi trovate nel menu principale. Non è possibile affrancare nella modalità Amministrazione. Segue una descrizione delle funzioni Amministrazione del menu principale.

#### 8.2.1. Periferia

##### 8.2.1.1. Alimentatore automatico

Stabilite l'impostazione della modalità d'inserimento per tutto il sistema.

Le altre funzioni del menu „Alimentatore automatico” non sono diverse dalle esecuzioni riportate da pagina 31.

##### 8.2.1.2. Bilancia

Non ci sono particolarità nella modalità Amministrazione



### 8.2.2. Pubblicità

Stabilite l'impostazione della pubblicità per tutto il sistema.

Le altre funzioni del menu „Pubblicità“ non si differenziano dalle esecuzioni riportate da pagina 39.

### 8.2.3. Info stampa

Nella modalità Amministrazione il rapporto “Centro di costo” dispone di possibilità ampliate di scelta per i centri di costo da stampare. Tutti gli altri rapporti e possibilità di stampa corrispondono alle precedenti esecuzioni contenute nelle presenti istruzioni per l'uso.

Scegliete la lista CTO nel rapporto Centro di costo. Inserite il primo centro di costo da stampare. Confermate l'inserimento con il tasto OK. Inserite l'ultimo centro di costo da stampare. Confermate con il tasto OK.

Immettete le buste delle lettere, le schede dei rapporti ecc nell'alimentatore automatico. Per ogni centro di costo viene stampato una busta / scheda di rapporto.

### 8.2.4. Sistema di stampa

Il punto di menu Sistema di stampa non offre, nel menu Amministrazione, nessuna funzione supplementare.

## 8.3. Contatore

Nella modalità Amministrazione si possono visualizzare gli stati del contatore di ogni centro di costo. Qui potete richiamare un centro di costo o un elenco di centri di costo.

*Selezione conto* La pressione su questo tasto richiama il menu di scelta del centro di costo. Scegliete il centro di costo.

*Lista CTO* Qui potete definire un campo di centri di costo per visualizzare i loro dati. Inserite dapprima il numero del centro di costo, a partire dal quale devono essere visualizzati i dati. Premete il tasto OK. Scegliete poi il numero del centro di costo che deve essere visualizzato per ultimo. Nel menu Contatore andate avanti usando il tasto freccia. Con il tasto ESC interrompete la visualizzazione.

## 8.4. Setup 1

Le funzioni „Cambiare PINs“ e „Azzerare contatore“ valgono, nella modalità Amministrazione, per tutti i centri di costo e offrono quindi possibilità ampliate di selezione. Tutti gli altri punti del menu non sono diversi. Il punto di menu „Salvare menu iniziale“ non è disponibile nella modalità Amministrazione.

### 8.4.1. Cambiare PINs

Premete il tasto „Cambiare PINs“ per modificare il PIN della modalità Amministrazione („Cambiare PINs“), e per adattare i PIN e i nomi in ulteriori centri di costo („Selezione conto“).

#### **8.4.2. Azzerare contatori**

Premete il tasto „Azzerare contatori” e selezionate il periodo da cancellare. La cancellazione del periodo 2 cancella contemporaneamente il periodo 1.

Scegliete i contatori da azzerare di un centro di costo („Altri conti”) o di una categoria di centri di costo („Categoria contatore”) Il tasto „Tutti i CTO” cancella il periodo scelto da tutti i centri di costo.

Confermate le richiesta di conferma per cancellare i centri di costo desiderati.

#### **8.5. Setup 2 / Setup 3**

Le impostazioni del Setup 2 e Setup 3 sono state già esaurientemente descritte da pagina 53.

## 9. FramaOnline2

FramaOnline2 è un servizio di Frama che si occupa del processo di affrancatura (credito), sostituisce dati dell'affrancatura, trasmette le pubblicità per via elettronica e appronta le tariffe più aggiornate.

Il sistema di affrancatura comunica con FramaOnline2 mediante diversi moduli. In fase di acquisto del sistema di affrancatura avete già deciso per un modulo. In caso di modifiche della vostra infrastruttura potete acquistare da Frama altri moduli.

Il seguenti moduli sono disponibili per voi.

- Modem interno (standard)
- Interfaccia RS 232 per il collegamento di un modem esterno.
- Interfaccia Ethernet per l'integrazione nella LAN.

L'allestimento di questi moduli è descritto più sotto.

Nel seguito trovate una descrizione del menu FramaOnline2

Esc FramaOnline2	
Scegliere funzione:	
Caricare credito	
Ispezione	Ordini accessori
Uninstall	Ultimo messaggio
Collegamento	Stampa rapporto

### 9.1. Caricare credito

La fase di caricamento del credito è stato già esaurientemente descritta a pagina 16.

### 9.2. Ispezione

Con il vostro sistema di affrancatura Matrix potete eseguire i cosiddetti carichi d'ispezione. Essi servono a trasmettere gli stati dei contatori, il controllo delle tabelle delle tariffe e la sincronizzazione dei dati con Posteitaliane.

Il carico di ispezione deve essere sempre eseguito quando il sistema di affrancatura, dopo il collegamento con il FramaOnline2, richiede il centro dati ma voi non avete bisogno di nuova riserva di affrancatura. L'intervallo di tempo tra due ispezioni diventate necessarie è stabilita da Posteitaliane.

Per eseguire un carico d'ispezione, premete il tasto „Ispezione“ nel FramaOnline2 e seguite le istruzioni sullo schermo.

### 9.3. Uninstall

Questa funzione serve a disinstallare il vostro sistema di affrancatura dal servizio FramaOnline2 Utilizzate questa funzione solo dopo richiesta attraverso Frama.

## 9.4. Collegamento

La pressione sul tasto „Collegamento” richiama il menu qui accanto. In alto a sinistra un tasto visualizza il modulo di comunicazione attualmente valido. Sotto sono elencati i moduli disponibili.

Prima di cominciare a modificare i valori standard, dovete stampare le impostazioni. A tale proposito leggete a pagina 43 „Info stampa”.

Esc Collegamento	
Scegliere funzione:	
Collegamento Modem int.	Test connessione
Modem int. Configurazione	
Modem esterno Configurazione	

### 9.4.1. Set-up della rete

Le azioni necessarie per la configurazione del collegamento alla rete sono esposte separatamente e non fanno parte delle presenti istruzioni. Nello stato di fornitura, attraverso DHCP è preimpostata la configurazione dinamica, che nella maggior parte dei casi realizza un collegamento automatico del vostro sistema di affrancatura Frama.

L'indirizzo di FramaOnline2 è fo2.frama.com. La comunicazione avviene mediante https attraverso la porta 443.



#### Nota!

Informazioni aggiornate e istruzioni per configurare il collegamento alla rete del vostro sistema di affrancatura Frama si trovano in [www.frama.com/downloads](http://www.frama.com/downloads).

Qui trovate anche un elenco dei messaggi d'errore in collegamento con la connessione alla rete e con FramaOnline2.

### 9.4.2. Modem interno/Modem esterno Setup

Questo menu regola le impostazioni in collegamento con il modem interno (modulo di comunicazione „modulo interno” ovvero con una seriale (Modulo di comunicazione RS232)) ed il modem esterno.

Sono disponibili le seguenti impostazioni:

Esc Modem int. Configurazione	
Numero telefono	Velocità Max.
Linea esterna	Dial Strings
Pausa	Modalità di selezione TONO
Sel. pausa	

#### 9.4.2.1. Test connessione

Utilizzate questa funzione per controllare il collegamento con FramaOnline2. Il sistema di affrancatura crea un collegamento con FramaOnline2 e poi vi comunica se il collegamento è stato stabilito con successo.

#### 9.4.2.2. Linea esterna

Spesso, nell'utilizzare un sistema di affrancatura su un impianto telefonico, occorre premettere un prefisso nella selezione, ad esempio uno „0” un „9”, per ottenere la linea telefonica (linea esterna) libera.

Per poter inserire il prefisso necessario, premete il tasto „Linea esterna” Inserite il nuovo valore desiderato e confermate il vostro inserimento con il tasto ENTER. Per cancellare un numero errato o superfluo, premete il tasto CE e lasciate lo schermo con il tasto ENTER.

### **9.4.2.3. Pausa**

Alcuni impianti telefonici vecchi richiedono un certo tempo per inviare il segnale di libero al sistema di affrancatura. Con la funzione „Pause“ potete impostare il tempo che deve intercorrere tra il „sollevamento“ del modem e la selezione del numero della linea esterna. Come valore standard è stato scelto un tempo di 2 secondi.

Per poter inserire la pausa necessaria, premete il tasto „Pausa“ Inserite la pausa necessaria e confermate il vostro inserimento con il tasto OK. Per cancellare una pausa errata o troppo lunga, premete il tasto CE e lasciate lo schermo con il tasto ENTER.

### **9.4.2.4. Sel. pausa**

L'impostazione della pausa di selezione serve specialmente negli impianti telefonici più vecchi per una selezione sicura del numero telefonico. Con la funzione „Sel. pausa“ potete impostare il tempo che deve intercorrere tra l'invio del numero della linea esterna e la selezione del numero di telefono della FramaOnline2. L'impostazione avviene in modo analogo alla procedura descritta in „Pausa“.

### **9.4.2.5. Velocità Modem**

In caso di frequenti interruzioni del collegamento potete ridurre per gradini la velocità del modem. È possibile scegliere tra i seguenti baud rate: 9600, 4800, 2400 e 1200. L'impostazione massima (standard) fissa la velocità a circa 33kbit/s.

### **9.4.2.6. Valori standard**

la pressione di questo tasto riporta, dopo una domanda di conferma, tutte le impostazioni ai loro valori standard.

### **9.4.2.7. Modalità di selezione**

Il vostro sistema di affrancatura Frama Matrix supporta due metodi diversi di selezione del numero telefonico. In caso di dubbio, guardate nella documentazione del vostro impianto telefonico. Premete il tasto „Modalità di selezione“ per commutare tra le due possibilità.

*Modalità di selezione TONO (standard)* Il modem utilizza la selezione a toni per il numero telefonico

*Modalità di selezione „IMPULSO“* Il modem utilizza la selezione a impulsi per selezionare il numero telefonico Quest'ultima impostazione è prevista per impianti telefonici antiquati.

### **9.4.2.8. Numero telefono**

Nel punto „Numero telefono“ sono memorizzati due diversi numeri. Dapprima c'è il numero di telefono FramaOnline2 e, poi, il numero della Help Line Frama.

Con il tasto CE potete cancellare il numero. Mediante la tastiera numerica inserite il nuovo numero di telefono e confermate il numero con il tasto OK.

Dopo l'inserimento del numero telefonico di FramaOnline2 viene visualizzato il numero della Help Line del centro dati FramaOnline2. Procedete qui in modo analogo.

### **9.5. Ultimo messaggio**

La pressione su questo tasto vi mostra l'ultimo messaggio trasmesso dal centro dati FramaOnline2. Toccate lo schermo per tornare indietro.

### **9.6. Stampa rapporto**

La pressione su questo tasto stampa l'ultimo messaggio trasmesso dal centro dati FramaOnline2 (vedi Info stampa „FramaOnline2“) inserite una busta o simili nel sistema di affrancatura per stampare il rapporto.

## 10. Ricerca errori / Messaggi di errore

In caso di guasto, sul display appare una comunicazione della vostra Frama Matrix F82. Se non potete eliminare da soli l'errore, vi può aiutare la Help Line Frama o il vostro distributore locale Frama. Tenete pronti il vostro numero cliente e il numero del sistema di affrancatura.

Il sistema di affrancatura Frama Matrix F82 distingue tra due tipi di messaggi di errore.

**Indicazione!** I messaggi di questo tipo indicano situazioni che possono essere risolte dall'operatore (inceppamento carta ecc.) o sono di natura puramente informativa.

**Attenzione!** I messaggi così caratterizzati indicano funzioni difettose del sistema. Spegnete il sistema e accendetelo di nuovo. Se il messaggio rimane, rivolgetevi all'organizzazione di servizio Frama.

Qui di seguito vengono descritti messaggi di avviso, causa ed eliminazione.

### 10.1. FramaOnline2

Messaggio sul display	Causa	Eliminazione
Benvenuti Installazione necessaria Vedi Istruzioni per l'uso	Il sistema di affrancatura non è ancora installato sulla FramaOnline2	Eseguite l'installazione secondo il capitolo 2 (pagina 12)
Guasto modem Init; Errore modem: Selezione; Errore di comando;	Non è stato possibile inizializzare correttamente il modem integrato.	Spegnete e accendete di nuovo il sistema di affrancatura e riprovate. Se non si riesce a eliminare l'errore, contattate l'Help Line Frama.
Il modem non risponde	Nessun collegamento con il servizio FramaOnline2.	Controllate il numero della linea esterna. Controllate il numero di telefono. Aumentate la pausa e la pausa di selezione. Controllate la connessione telefonica.
Nessun numero di telefono	Manca il numero di telefono per il modem necessario per la selezione.	Inserite il numero di telefono necessario. Per fare ciò, guardate in Modem Setup
Linea occupata	Tutte le porte del modem sul server FramaOnline2 sono occupate.	Riprovate più tardi. Se necessario, dovette selezionare un prefisso per la linea esterna poiché molti impianti telefonici danno un segnale di occupato in caso di numero telefonico incompleto.
Nessun collegamento!	Il centro dati FramaOnline2 non risponde.	Riprovate. Controllate il vostro cavo telefonico di collegamento e l'esattezza del prefisso della linea esterna nelle impostazioni del modem.
Collegamento interrotto.	Il vostro collegamento esistente con il centro dati FramaOnline2 è stato inaspettatamente interrotto.	Riprovate. Aspettate eventualmente un paio di minuti e poi riprovate. Eseguite una carica di ispezione. Se necessario, riducete la velocità del modem.

Sistema di affrancatura bloccato.	Il vostro sistema è stato chiuso ed è ora bloccato.	
Il sistema si bloccherà presto. Effettuare ispezione?	Il sistema di affrancatura deve fornire dati di consumo a FramaOnline2 da trasferire alla Posta. Questo messaggio appare 5 giorni prima che il sistema di affrancatura si blocchi.	Eseguite una carica di ispezione.
Sistema di affrancatura bloccato. Effettuare ispezione?	Il sistema di affrancatura non può affrancare più perché un set di dati, necessari all'affrancatura, non è stato rinnovato.	Scegliete „Ispezione“ per permettere un collegamento con il servizio FramaOnline2. Durante l'ispezione il set di dati viene rinnovato.
Lingua modificata. Effettuare ispezione, per caricare testi mancanti.	Avete convertito la lingua nel Setup1. Le tariffe devono essere caricate di nuovo per farle corrispondere alla nuova lingua.	Eseguite una carica di ispezione.



## 10.2. Frama Matrix F82, messaggi su bilancia

Messaggio sul display	Causa	Eliminazione
Errore di comunicazione bilancia	Comunicazione tra Frama Matrix F82 e bilancia disturbato	Controllate la correttezza di posizione del cavo della bilancia. Spegnete il sistema e e accendetelo di nuovo. Se l'errore non dovesse essere eliminato, rivolgetevi alla Help Line.
Bilancia instabile	Il piatto della bilancia non è fermo. Perciò il peso non può essere rilevato.	Le bilance devono essere installate in modo da non ricevere scosse. Anche il flusso d'aria prodotto da ventilatori e simili può provocare questo messaggio.
Bilancia sovraccarica	Il peso collocato sul piatto supera la capacità della bilancia.	Vi preghiamo di osservare che la massima capacità della bilancia Frama S2 è di 2 kg, quella della bilancia Frama S5 è di 5kg massimi, inoltre quella della bilancia S30 è di 30 kg. Evitate di usare il piatto della bilancia come piano di appoggio.
Bilancia sottocarica	All'attivazione del sistema di affrancatura, sulla bilancia si trovava un peso.	Assicuratevi che, all'attivazione del sistema di affrancatura, il piatto della bilancia sia sempre vuoto.

### 10.3. Frama Matrix F82, valore dell'affrancatura / credito

Messaggio sul display	Causa	Eliminazione
Alto valore non confermato!	Domanda di conferma	Toccate il valore di affrancatura rappresentato invertito nel display. Potete modificare il limite di affrancatura, che provoca il messaggio, nel menu Setup 2 della modalità Amministrazione.
Valore massimo di affrancatura superato!	Domanda di conferma Il valore supera il valore massimo di affrancatura.	Potete modificare il limite di affrancatura, che provoca il messaggio, nel menu Setup 2. nella modalità Amministrazione.
Avviso credito	Il credito disponibile nel vostro F82 è sceso sotto il limite imposto di € 100.- (valore standard).	Caricate nuova affrancatura. Se necessario, modificate il limite di allarme mediante la corrispondente funzione nella modalità Amministrazione.
Avviso credito e la cassetta inchiostro è quasi vuota!	Il credito disponibile nel vostro F82 è sceso sotto il limite impostato di € 100.- (valore standard). Contemporaneamente la cassetta inchiostro è quasi vuota.	Caricate nuova affrancatura. Se necessario, modificate il limite di allarme mediante la corrispondente funzione nella modalità Amministrazione. Sostituite presto la cassetta inchiostro.
Nessun credito!	Il valore residuo del credito di affrancatura non è sufficiente per eseguire l'affrancatura.	Caricate una nuova riserva di affrancatura nel sistema.

## 10.4. Frama Matrix F82, messaggi del sistema di stampa

Messaggio sul display	Causa	Eliminazione
Conferma calibratura stampa	Avete usato una cassetta inchiostro che era stata già installata nella vostra Matrix F82.	Scegliete „Sì“, se volete nuovamente calibrare la cassetta inchiostro o „NO“, se volete accettare i dati di calibrazione esistenti.
Per favore inserite una cassetta Ink originale Frama.	Tipo di cassetta errato	Usate solo cassette inchiostro originali Frama.
Cassetta non riconosciuta. Usate solo cassette inchiostro Frama adatte alla vostra macchina.	La cassetta da voi usata è destinata all'impiego in un altro paese.	Inserite una nuova cassetta.
La cassetta inchiostro è quasi vuota! Ordinare una nuova cassetta!	Il volume d'inchiostro disponibile nella cassetta sta finendo (il messaggio compare dal 20% di quantità residua)	Ordinate una nuova cassetta inchiostro.
La cassetta inchiostro è vuota! Si prega di inserire una nuova cassetta.		Inserite una nuova cassetta.
La data di scadenza è trascorsa. Si prega di inserire una nuova cassetta.	La data di validità della cassetta è superata.	Inserite una nuova cassetta. La data è riportata sulla confezione della cassetta
Nessuna cassetta o cassetta difettosa inserita. Si prega di inserire una nuova cassetta e spegnere e riaccendere il sistema.	Cassetta cambiata senza usare il relativo menu o cassetta difettosa.	Cambiate sempre la cassetta usando il relativo punto di menu nel settore del sistema di stampa.

## 10.5. Frama Matrix F82 Alimentatore automatico e stampa

Messaggio sul display	Causa	Eliminazione
Errore nell'alimentatore automatico Si prega di alimentare di nuovo con lettere	Una lettera è stata trasportata in posizione obliqua quindi non è stata stampata.	Alimentare di nuovo con lettere
Attenzione! Immagine di stampa scelta (pubblicità e testo) per stampa etichetta troppo lunga.	L'immagine di stampa non è adatta a un'etichetta di affrancatura.	Disattivate temporaneamente per selezione il testo o la pubblicità.
Attenzione! Immagine di stampa scelta (pubblicità e testo) troppo lunga per la lettera attuale	L'immagine di stampa non è adatta alla lettera da affrancare attualmente.	Disattivate temporaneamente, con il menu principale, il testo o la pubblicità.
Lettera ancora all'interno Rimuovere e riavviare il sistema	Inceppamento carta	Rimuovere inceppamento carta (vedi pagina 35)
Per favore riempire il contenitore delle etichette!	Non si trovano più etichette nell'apposito contenitore	Si prega di inserire un nuovo contenitore delle etichette.
Inceppamento carta nel contenitore delle etichette	Contenitore delle etichette non inserito correttamente.	Si prega di controllare che la sede sia corretta.
Alimentatore bloccato	Tentate di chiudere buste già chiuse All'interno si trovano pezzetti di carta.	Rimuovere inceppamento carta (vedi capitolo 4.8)
Serbatoio dell'acqua mancante		Inserire serbatoio dell'acqua
Livello dell'acqua troppo basso		Riempire serbatoio dell'acqua
Lettera troppo corta	La lunghezza della lettera non è prevista nell'AF (formato minimo A6)	Si prega di usare solo buste di formato A6.
Lettera troppo corta per la stampa Si prega di usare lettera più lunga! o Errore nell'alimentatore automatico Regolare arresto laterale!	Possibilità 1: il rapporto desiderato non può essere stampato sulla busta impiegata Possibilità 2: le lettere da affrancare sono considerate troppo corte e sono quindi fuori specifica	Possibilità 1: per la stampa del rapporto usate sempre buste con lunghezza a partire da 22 cm Possibilità 2: regolate l'arresto laterale dell'alimentatore automatico più stretto sulle buste In tal modo evitate un gioco laterale troppo grande
Si prega di prendere le lettere dall'alimentatore automatico.	Sensore bloccato	Togliete le lettere o buste dall'alimentatore automatico. Poi potete di nuovo inserire le lettere o buste.
Stampa difettosa a causa della posizione storta. Inceppamento di carta Si prega di mettere le cose da affrancare sempre in posizione diritta.	La lettera è stata inserita in posizione obliqua. Per tale motivo non è stato possibile avere una stampa ottimale.	Regolate l'arresto laterale dell'alimentatore automatico più stretto sulle buste In tal modo evitate un gioco laterale troppo grande

---

Introduzione errata della busta / in- ceppamento busta Si prega di introdurre nuovamente la busta e di affrancare	La lettera è stata inserita in posizione obliqua. Per tale motivo non è stato possibile eseguire la stampa.	La stampa di affrancatura è stata salvata temporaneamente. Inserite di nuovo l'ultima lettera (non affrancata). La lette- ra viene ora affrancata
---	--	--

Introduzione errata della busta / in- ceppamento busta Necessario ripetere la stampa Si prega di confermare	La lettera è stata inserita in posizione obliqua. Per tale motivo non è stato possibile eseguire la stampa.	La stampa di affrancatura è stata salvata temporaneamente. Confermate il mes- saggio e inserite di nuovo l'ultima lette- ra (non affrancata) La lettera viene ora affrancata
--	--	--

Nessun messaggio sul display, ma la lettera non viene affrancata, invece il sistema di affrancatura emette un tripli- ce bip.	La lettera non è stata ricono- sciuta	Rimettere la lettera
--	--	----------------------

## 11. Dati tecnici

### 11.1. Dati generali

Velocità	8500 lettere / ora
Massimo spessore lettera:	10 mm
Display: schermo tattile grafico.	
Processo standard:	FramaOnline2
Quantità di messaggi pubblicitari integrati:	3
Quantità di messaggi pubblicitari specifici dei clienti	8
Quantità: di testi liberamente definiti	3
Dimensioni messaggio pubblicitario:	56 x 25 mm

### 11.2. Dimensioni buste / ribaltine

Formato minimo (lunghezza x larghezza)	148 x 95 mm
Formato massima (lunghezza x larghezza)	353 x 353 mm

Massima opacità buste / biglietti

Minimo spessore biglietti	0,1 mm
Minimo spessore buste	0,1 mm

Massimo spessore buste: 10mm



Figura: formati e dimensioni trattabili

Specifica ribaltine / dimensioni minime e massime delle buste

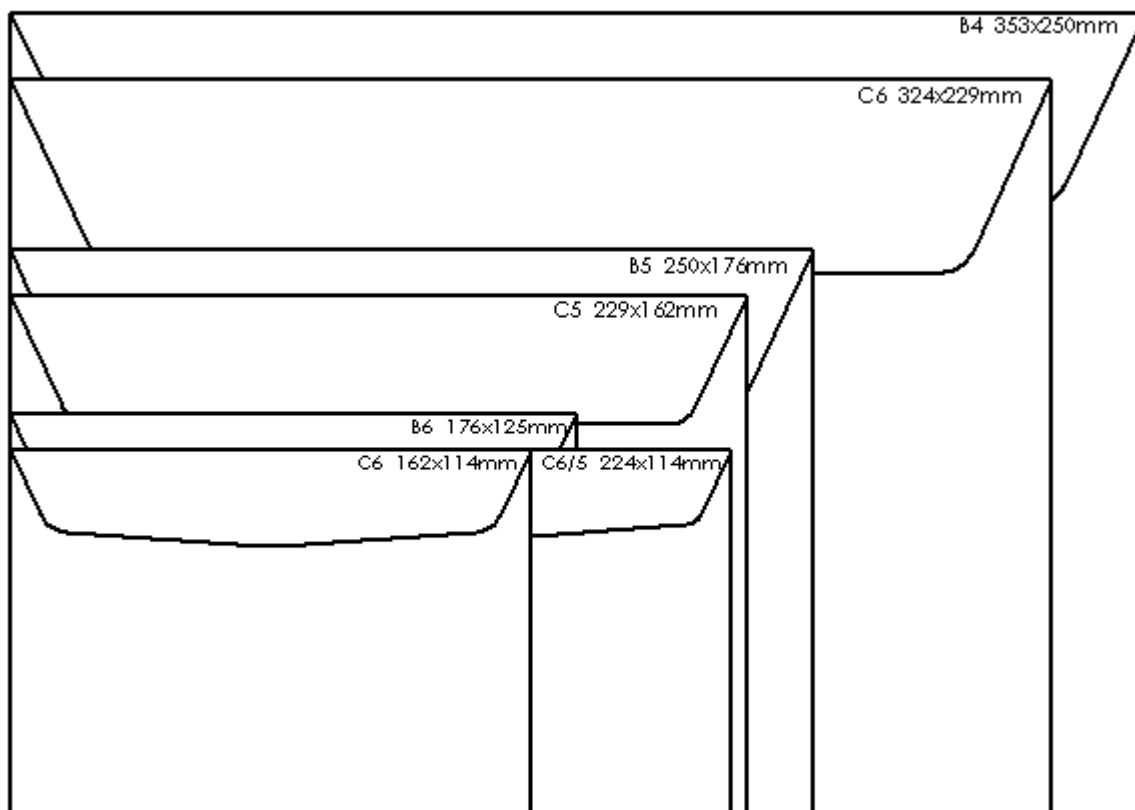

Figura: specifica ribaltina per modulo di chiusura / minime e massime grandezze di buste

### 11.3. Dati nominali dell'alimentazione elettrica

Matrix F82:

24V cc, 1,5 A

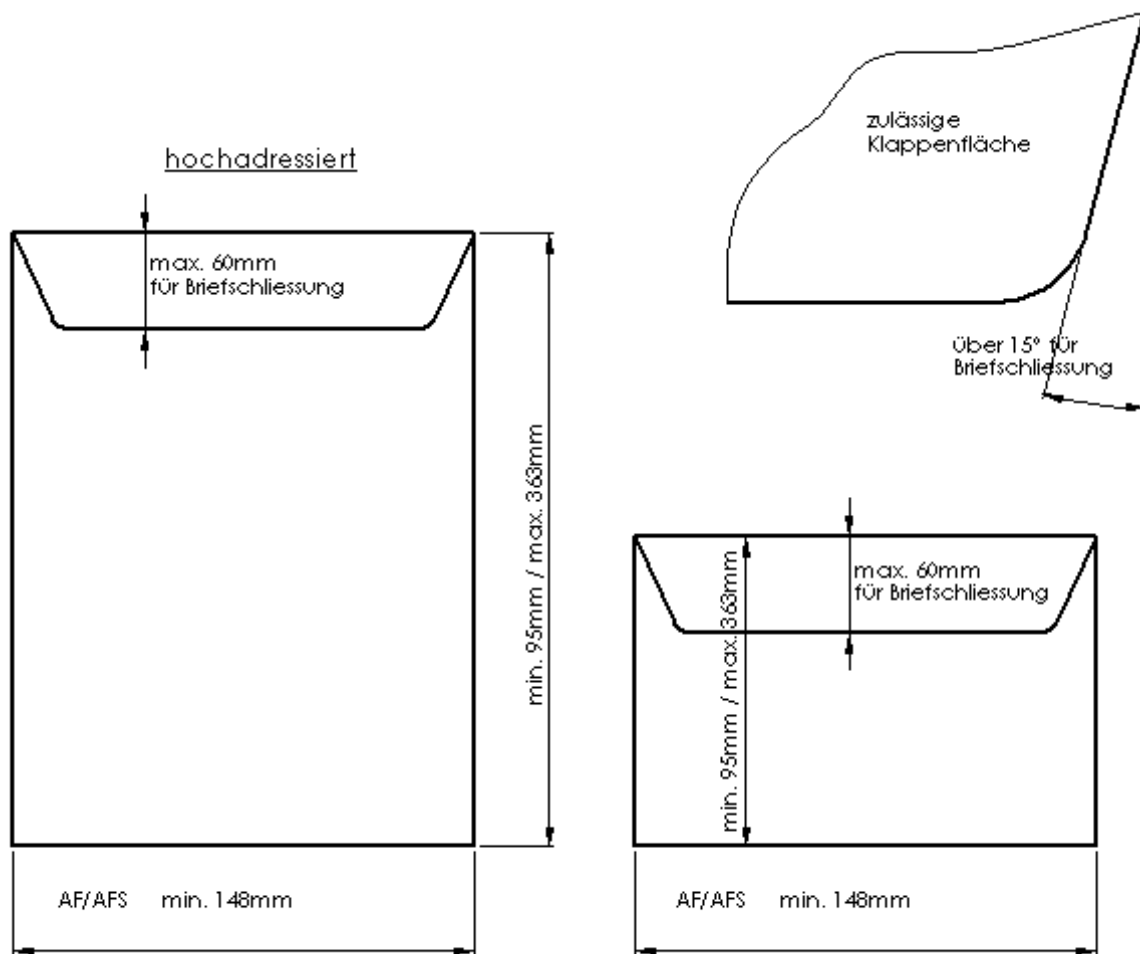
Alimentatore automatico AF:

90 - 264 V ca, 47-63 Hz, 1,2 A

## 11.4. Dimensioni e peso

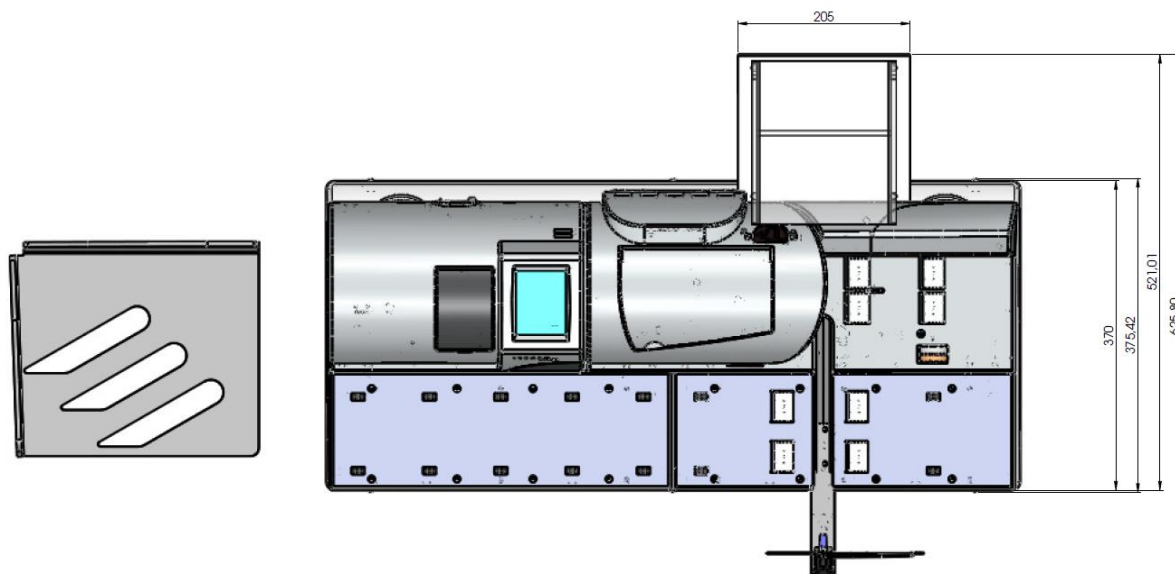

### Matrix F82

Dimensioni (L x A x P):

303 x 217 x 205

Peso:

9,4 kg

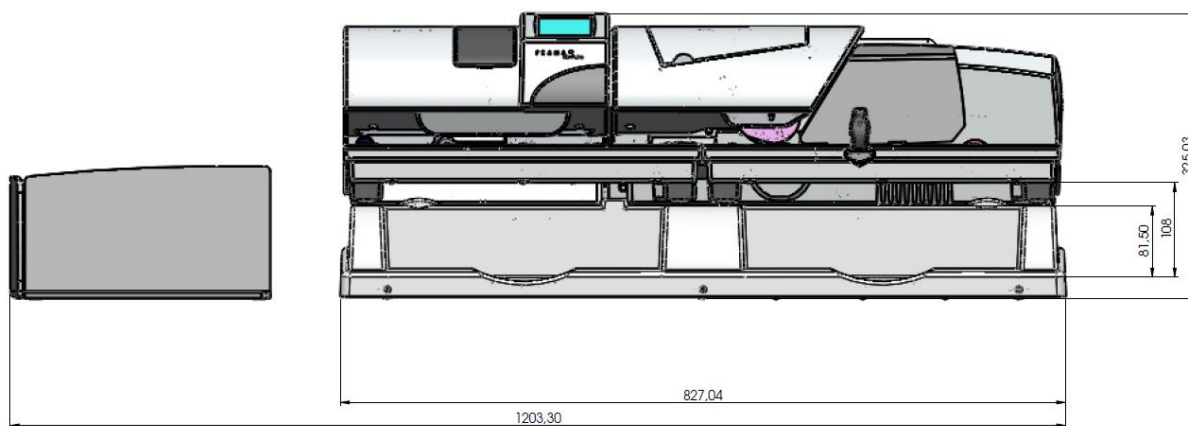

### Alimentatore automatico AF

Dimensioni (L x A x P):

515 x 217 x 205

Peso:

9,0 kg

## 11.5. Accessori

Vedi [www.francopost.it](http://www.francopost.it)



## 11.6. Condizioni di magazzino e funzionamento

### **Condizioni di funzionamento Matrix F82:**

Campo di temperatura 10°C – 40°C

Umidità: Umidità relativa 10% - 80% (senza condensa)

Omologato solo per impiego all'interno di locali, fino a un massimo di 4000 m sul livello del mare.

Categoria II di sovratensione

Pollution degree (grado d'inquinamento) 2

### **Condizioni di funzionamento per cassetta inchiostro**

Campo di temperatura 10°C – 40°C

Umidità: Umidità relativa 10% - 80%

### **Condizioni di magazzino per cassetta inchiostro**

Campo di temperatura 10°C – 30°C

Umidità: Umidità relativa 5% - 80%

## 12. Dichiarazione di conformità CE

**secondo la Direttiva bassa tensione 2006/95/CE in conformità con l'allegato III B;  
del 12 dicembre 2006**

Con la presente dichiariamo che il prodotto sottoelencato corrisponde per struttura e genere di costruzione nonché nella versione da noi commercializzata ai requisiti essenziali di sicurezza e di tutela della salute della Direttiva bassa tensione CE. Qualsiasi modifica apportata al prodotto senza la nostra autorizzazione rende nulla la validità della presente dichiarazione.

### **Costruttore:**

Frama AG  
Dorfstrasse 6  
CH-3438 Lauperswil

### **Descrizione del materiale elettrico:**

Nome del prodotto: Matrix F82  
Tipo: Sistema di affrancatura

**Si dichiara la conformità con altre direttive e norme, anch'esse applicabili sul prodotto:**

Direttiva CEM (2004/108/CE) del 15 dicembre 2004

### **Norme armonizzate applicate, in particolare:**

EN62368-1:2020

EN 55014-1:2006 + A1:2009 + A2:2011

EN 55014-2:1997 + A1:2001 + A2:2008

EN 55022:2010

EN 55024:2010

EN 61000-6-1:2007

EN 61000-6-3:2007 + A1:2011

EN 61000-3-2:2006 + A1:2009 + A2:2009

EN 61000-3-3:2008

Lauperswil, 01/02/2014



Thomas P. Haug  
CEO

## 13. Indice

### A

Accensione e spegnimento .....	18
Accessori.....	72
Affrancatura .....	25
Alimentatore automatico.....	55
Alimentatore automatico AF.....	31
Alimentazione .....	42
Alimentazione elettrica .....	71
Allineamento testina stampa.....	48
Allineamento etichetta.....	47
Alto valore.....	52
Anticipare data .....	43
Arresto laterale.....	25
Auto Log off.....	53
Avviso credito .....	53
Azzerare contatori .....	52, 57

### B

Bilancia .....	55
Bilancia per affrancatura.....	23

### C

Calibrare.....	29
Calibrare testina stampa .....	48
Cambiare PINs .....	56
Cambio cassetta inchiostro.....	48
Cambio PINs.....	52
Cancellare CTO .....	53
Caricamento di un credito di affrancatura .....	16
CDC Manager.....	19, 53
Centri di costo .....	18
Cliché di testo .....	40
Cliché pubblicitario .....	44
Codice PIN .....	53
Collegamento .....	59
Collegamento alimentatore automatico .....	36
Collegamento sistema di affrancatura.....	36
Condizioni di funzionamento .....	73
Condizioni di magazzinaggio e funzionamento .....	73
Connessione di rete .....	14
Connessioni .....	13
Contatore .....	50, 56
Contenitore di etichette .....	26
Credito:.....	50

### D

Dati del centro di costo.....	19
Dati tecnici.....	70
Determinazione del peso .....	23
Determinazione del valore di affrancatura .....	21
Dichiarazione di conformità .....	74
Dimensioni messaggio pubblicitario: .....	70
Disattivazione della pubblicità .....	41

### E

Elementi di manovra .....	10
Eliminazione inceppamento carta .....	35
Esemplare.....	45
Etichette di affrancatura.....	26, 30

### F

Formati busta .....	70
FramaOnline2 .....	14, 16, 53, 58, 63
FSP 2.....	54
FSP2 .....	49
Funzione Pila .....	34

### G

Guida assegnata .....	21, 22
-----------------------	--------

### I

Indicazioni di sicurezza.....	7
Indicazioni per l'installazione .....	8
Info sistema.....	52
Info stampa .....	44, 56
Inserimento cassetta inchiostro .....	27
Inserimento di un cliché di testo.....	40
Inserire modo.....	34, 54
Installazione .....	12
Ispezione.....	17, 58

### L

Linea esterna .....	59
Lingua .....	51
Lista di stato .....	52
Log in.....	55

### M

Massimo spessore lettera:.....	70
Menu iniziale .....	11
Menu principale.....	39, 55
Menu Setup 1.....	51
Menu Setup 2.....	52

Menu Setup 3 .....	53
Messaggi.....	39
Messaggi di errore.....	63
Messaggi su bilance.....	65
Messaggio iniziale .....	44
Modalità Amministrazione .....	55
Modalità bilancia .....	42
Modalità conteggio .....	34
Modalità di selezione.....	61
Modalità PILA (standard).....	24
Modalità SINGOLA.....	24
Modem esterno.....	59
Modem interno .....	59
Modulo di chiusura .....	32

**N**

Nome del centro di costo.....	20
Numero telefono .....	61
Nuovo avvio .....	18

**O**

Omologazione del modem .....	4
OneTouch.....	21

**P**

Pausa.....	61
Periodo per centro di costo .....	18
Periferie .....	42
Pesatura pila.....	24
Pezzo T / Valore T.....	50
PIN centro di costo .....	20
Prevenzione infortuni .....	7
Prodotto reset all'uscita .....	54
Pubblicità .....	39, 53, 56
Pubblicità e testo .....	41, 44
Pulizia intensiva della testina stampa .....	47
Pulizia del modulo di chiusura .....	33
Pulizia della testina stampa.....	47
Pulsante di separazione.....	37

**Q**

Qualità della stampa.....	8
---------------------------	---

**R**

Rapporto contatore .....	44
Rapporto CTO.....	44
Rapporto CTO attivo.....	45
Rapporto FramaOnline2 .....	44
Rapporto sistema.....	45
Rapporto statistica .....	45

Regolazione schermo .....	51
Ricerca errori.....	63
Riciclo.....	9
Riempire d'acqua .....	32

**S**

Salvataggio dello schermo iniziale .....	52
Scelta di un centro di costo .....	19
Scelta rapporto CTO.....	45
Schermo di sistema .....	11
Sel. pausa.....	61
Separazione alimentatore automatico .....	36
Separazione sistema di affrancatura.....	36
Servizio (Sistema di stampa) .....	47
Setup .....	51
Setup 1 .....	56
Set-up della rete .....	59
Simboli usati .....	4
Sistema di stampa.....	46, 56
Smaltimento .....	9
Solo chiusura .....	34
Somma di controllo.....	50
Stampa data.....	43
Stampa data ACCESA / SPENTA.....	43
Stampa di rapporti.....	44
Stampa rapporto.....	62
Startup Log off.....	52
Stati dei contatori .....	20
Struttura dello schermo .....	11

**T**

Tariffa guidata.....	21, 23
Tasto Beep.....	52
Test connessione.....	59
Test di stampa.....	46
Timbro d'ingresso.....	44
Trasferimento dati.....	49

**U**

Ultimo messaggio.....	62
Uninstall .....	58

**V**

Valore massimo .....	52
Valore R1 / Pezzo R1:.....	50
Valore R2 / Pezzo R2.....	50
Valori standard .....	61
Velocità Modem .....	61
Velocità:.....	70

F R A M A ■

Ufficio di vendita e servizio:

Francopost SRL  
Via G. Prina, 15  
IT- 20154 Milano

**Help Line: 02 3182 8761**

**Ordine su materiale di consumo attraverso: 199 433541**

**[www.francopost.it](http://www.francopost.it)**