

# Access B610

**Bedienungsanleitung DE**

---



**Bedienungsanleitung für**

**Frama Brieföffner, Modell Access B610**

## INHALTSVERZEICHNIS

<b>1.</b>	<b>SICHERHEITSVORKEHRUNGEN</b>	<b>4</b>
1.1	VERWENDUNG DER MASCHINE UND SICHERHEITSVORKEHRUNGEN FÜR DEN BEDIENER	4
1.2	MASCHINENDATEN	7
<b>2.</b>	<b>BESCHREIBUNG</b>	<b>7</b>
2.1	MASCHINENIDENTIFIKATION	8
2.2	TECHNISCHE DATEN	8
2.2.1	ELEKTRISCHE SPEZIFIKATIONEN	8
2.2.2	UMWELTBEZOGENE SPEZIFIKATIONEN	8
2.2.3	TECHNISCHE DATEN	8
2.2.4	PHYSIKALISCHE SPEZIFIKATIONEN	9
2.2.5	LÄRMPEGEL	9
2.2.6	EINHALTUNG VON VORSCHRIFTEN	9
<b>3.</b>	<b>VERPACKUNG - LIEFERUNG - LAGERUNG</b>	<b>9</b>
3.1	VERPACKUNG	9
3.2	LIEFERUNG	10
3.3	LAGERUNG	10
3.4	HANDHABUNG	10
3.5	VORUNTERSUCHUNG	10
3.6	CHECKLISTE VOR DER AUSLIEFERUNG	10
<b>4.</b>	<b>INSTALLATIONS- UND BETRIEBSVERFAHREN</b>	<b>11</b>
4.1	INSTALLATION	11
4.2	BETRIEBABLÄUFE	11
4.2.1	ANSCHLUSS UND EINSCHALTEN	11
4.2.1.1	STROM ANSCHLIESSEN	11
4.2.1.2	EINSCHALTEN	12
4.2.2	BETRIEB	12
<b>5.</b>	<b>WARTUNGSARBEITEN UND EINSTELLUNG</b>	<b>13</b>
5.1	WARTUNG DURCH DEN BEDIENER	13
5.1.1	ALLGEMEINE REINIGUNG DER MASCHINE	13
5.2	ABFALLRESTE ENTFERNEN	14
5.3	WARTUNG UND EINSTELLUNGEN	14
5.3.1	ÖLEN DES DREHFLÜGELS	15
5.3.2	AUSWECHSELN DER SICHERUNGEN	15
5.3.3	STATIONÄRE BLATTVERSTELLUNG	15
5.3.4	AUSWECHSELN DES STANDFLÜGELS	16
5.3.5	AUSWECHSELN DES DREHFLÜGELS	16
5.3.6	AUSWECHSELN DES MOTORS	16
5.3.7	AUSWECHSELN DER ÖLFILZROLLE	16
<b>6.</b>	<b>FEHLERBEHEBUNG</b>	<b>18</b>
6.1	FEHLFUNKTIONEN	18
<b>7.</b>	<b>Notizen</b>	<b>19</b>

## 1. Sicherheitsvorkehrungen

### WARNUNG

Der Brieföffner Access B610 wurde so konstruiert und hergestellt, dass er wie in diesem Handbuch beschrieben funktioniert.

Das Gerät darf nur zum Öffnen von Briefumschlägen verwendet werden, wie in dieser Anleitung angegeben.

Der Hersteller ist nicht verantwortlich, wenn das Gerät nicht ordnungsgemäß verwendet wird. Lesen Sie dieses Handbuch sorgfältig durch und beachten Sie alle empfohlenen Sicherheitsvorkehrungen, bevor Sie das Gerät installieren und benutzen.

### 1.1. Verwendung der Maschine und Sicherheitsvorkehrungen für den Bediener









Die Maschine ist für die in Abschnitt 1 angegebene Verwendung bestimmt. Frama übernimmt keine Verantwortung für Schäden, die durch unsachgemäßen Gebrauch der Maschine entstehen.

Die Maschine wurde so konstruiert, gefertigt und ausgestattet, dass eine Gefährdung des Bedieners ausgeschlossen ist. Dennoch muss der Bediener die folgenden Hinweise beim Betrieb des Geräts beachten:

Die Maschine muss mit geschlossener beweglicher Abdeckung betrieben werden.

Der Sicherheitsschalter und die Verriegelung verhindern, dass die Maschine bei geöffneter beweglicher Abfallschublade arbeitet.



<b><u>Wichtige Sicherheitshinweise</u></b>	
	Verwenden Sie das Gerät nur an Orten, an denen sich keine Kinder aufhalten.
	Der Stecker muss in eine Steckdose mit Erdungsanschluss eingesteckt werden.
	Kippen Sie die Maschine nicht mehr als 10° in jede Richtung, wenden Sie keine übermäßigen Kräfte an, welche die Maschine umwerfen könnten.
	Kippen Sie die Maschine nicht mehr als 10°, wenn sie sich auf rutschigen Oberflächen befindet. Überprüfen Sie, ob Gummipuffer an der Unterseite der Maschine vorhanden sind.
	Üben Sie keine übermäßigen horizontalen Kräfte aus, welche die Maschine zum Umkippen bringen könnten.
	Verletzungsgefahr Halten Sie die Finger von der Rolle und den Messern fern. Nicht mit offenem langem Haar, Schmuck oder loser Kleidung arbeiten.
	Vor dem Öffnen der Maschine muss die Stromzufuhr unterbrochen werden. Schalten Sie die Maschine vor jeder Wartung aus.
	Führen Sie keine Fremdkörper in das Innere der Maschine ein. Dies kann zu Verletzungen und Schäden am Gerät führen.
	Das Produkt sollte nicht in der Nähe von Wärmequellen wie Heizkörpern, Heizlüftern oder sonstigen Wärmequellen aufgestellt werden.

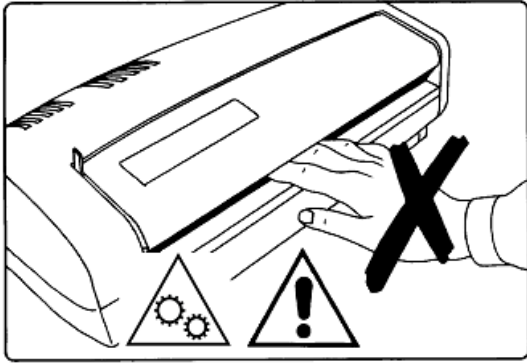

Die Klingen nicht berühren

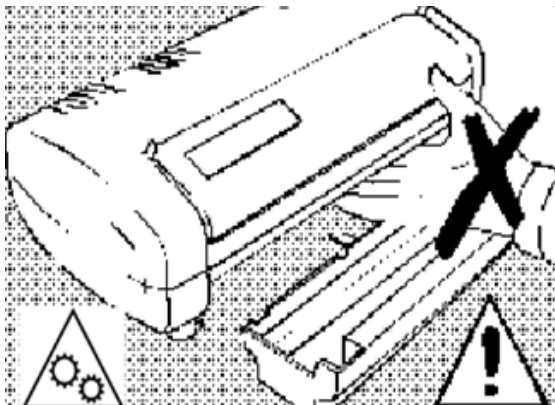

Wenn Sie die Abfallschublade entfernen, berühren Sie nicht die Klingen.

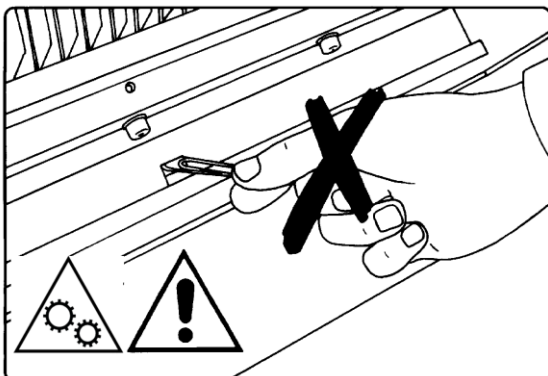

Wenn Sie die Abfallschublade entfernen, dürfen Sie keine Gegenstände in den Schlitz des Mikrosicherheitsschalters stecken. Versuchen Sie nicht, den Mikrosicherheitsschalter zu berühren oder zu entfernen.

### **WARNUNG**

Die Reparaturen der inneren Teile der Maschine dürfen nur von autorisiertem Personal durchgeführt werden. Wenn Sie einen "Wartungsservice" benötigen, wenden Sie sich direkt an unseren Kundendienst oder an einen autorisierten Frama-Händler.

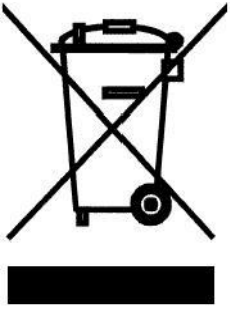
	<p><b>ENTFERNUNG UND BESEITIGUNG - Richtlinie über Elektro- und Elektronik-Altgeräte (WEEE).</b></p> <p>Gemäß der RICHTLINIE 2002/96/EG weist dieses Symbol darauf hin, dass das Produkt am Ende seiner Nutzungsdauer nicht als Siedlungsabfall entsorgt werden darf.</p> <p>Das Produkt muss zu Zentren gebracht werden, die auf getrennte Sammlung von Elektro- und Elektronikgeräten oder an einen Händler, wenn ein ähnliches Produkt gekauft wird.</p> <p>Der Besitzer der Maschine ist dafür verantwortlich, dass sie zu Sammelstellen.</p> <p>Weitere Informationen über Sammelsysteme erhalten Sie bei den örtlichen Abfallentsorgungsdienst.</p> <p>Die ordnungsgemäße Entsorgung der nicht mehr genutzten Geräte verhindert negative Folgen für die Umwelt und die menschliche Gesundheit. Missbräuche werden strafrechtlich verfolgt.</p>
---	--

## 1.2 Maschinendaten

Jede Maschine ist durch ein Schild (an der Rückseite der Maschine angebracht) mit folgenden Angaben gekennzeichnet:

- Logo, Name und Adresse der Fabrik.
- Modell
- Datum der Herstellung
- Seriennummer
- Land der Herstellung
- Elektrische Nennwerte (Spannung - Frequenz - Leistungsaufnahme)
- Zeichen

Stellen Sie sicher, dass die angegebene Spannung für Ihr Land korrekt ist.

Sollte die angegebene Spannung von der in Ihrem Land üblichen abweichen, wenden Sie sich bitte an den Kundendienst.

Geben Sie bei der Bestellung von Ersatzteilen oder Reparaturen die Modell- und Seriennummer (s/n) an.

## 2. Beschreibung

Der Brieföffner Access B610 ist für das Öffnen von Umschlägen aller Art konzipiert, insbesondere von dicken, verstärkten, gefalteten, gehefteten, plastifizierten, beschädigten, unebenen und sehr großen Umschlägen.

Er wird nicht für Briefumschläge aus Kunststoff empfohlen. Der Umschlag wird kurz an die Klinge geführt, die ca. 3/10 Millimeter abschneidet.

Führen Sie keine anderen Gegenstände als Briefumschläge in die Einheit ein. Dünne Umschläge können in mehreren Exemplaren eingeführt werden. Briefumschläge dürfen an 3 Seiten geöffnet werden.

## 2.1 Maschinenidentifikation

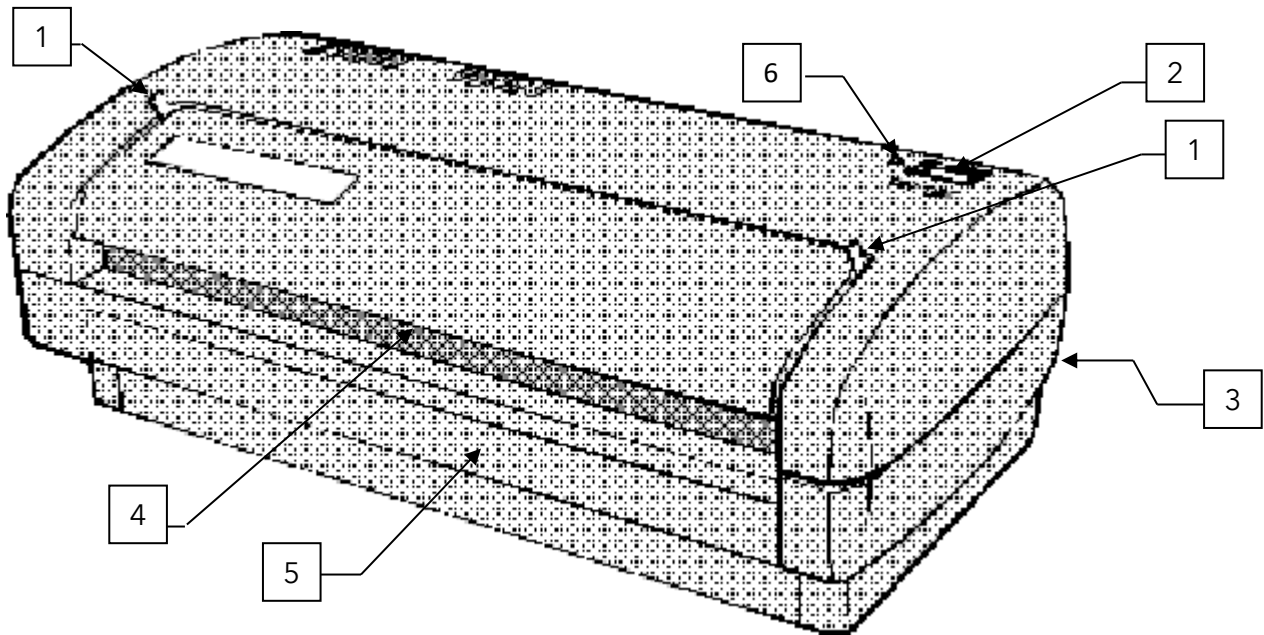

1. Ölregler
2. Drucktaste ein / aus
3. Sicherungen
4. Schneideöffnung
5. Abfallschublade
6. Bicolour-Led

## 2.2 Technische Daten

### 2.2.1 Elektrische Spezifikationen

Spannung:	230 VAC, 50Hz 115 VAC, 60Hz 100 VAC, 50/ 60Hz
Stromverbrauch:	145 W

### 2.2.2 Umweltbezogene Spezifikationen

Betriebstemperatur:	+5 ÷ +35 °C
Lagertemperatur:	0 ÷ +50 °C
Betriebsfeuchtigkeit:	30 ÷ 80 % RH nicht kondensiert
Feuchtigkeit bei der Lagerung:	10 ÷ 85 % RH nicht kondensiert

### 2.2.3 Technische Daten

Spezifikationen für Umschläge:	Breite bis zu 360 mm Dicke bis zu 6 mm
--------------------------------	---



## 2.2.4 Physikalische Spezifikationen

Abmessungen und Gewicht: Breite: 450 mm  
Tiefe: 230 mm  
Höhe: 136 mm  
Nettogewicht: 12 kg

Versandmaße und Gewicht: Breite: 580mm  
Tiefe: 350 mm  
Höhe: 270 mm  
Nettogewicht: 13 kg

## 2.2.5 Lärmpegel

Im Leerlauf: < 60 dB  
Beim Schneiden: < 70 dB

## 2.2.6 Einhaltung von Vorschriften

Das Gerät ist vom IMQ (Istituto Italiano del Marchio di Qualità) nach den folgenden Regeln zertifiziert:

- EN62368-1/A11:2017 Sicherheit
- Elektromagnetische Verträglichkeit (EN 61000, EN 55022, EN 55024, FCC CRF 47 Teil 15 Klasse B).

Zeichen

- ENEC 03 (Europäische Normen für die elektrische Zertifizierung)
- EMC International
- CE

### ANMERKUNG

Alle Spezifikationen können ohne vorherige Ankündigung geändert werden. Dieses Produkt ist durch ein Patent geschützt.

## 3. Verpackung - Lieferung - Lagerung

### 3.1 Verpackung

Das Gerät wird entsprechend den Anforderungen des Kunden komplett montiert geliefert. Die Abmessungen und das Gewicht des Koffers, der das Gerät enthält, sind in der folgenden Tabelle angegeben.

Paket Frama Access B610

Modell	Nettogewicht	Abmessungen Koffer in mm	Bruttogewicht
Access B610	12 kg	580 X350 X 270	13 kg

Der Koffer enthält neben dem Gerät auch die Bedienungsanleitung und ggf. Netzkabel.

### 3.2 Lieferung

Für die Lieferung ist keine besondere Sorgfalt erforderlich. Allerdings sollten die folgenden Empfehlungen, die für alle elektrischen Geräte gelten, beachtet werden.

- Vergewissern Sie sich, dass das Gehäuse keinen heftigen Stößen ausgesetzt ist, die seine Unversehrtheit beeinträchtigen und die empfindlichsten Teile der Maschine, wie z. B. die elektro-optischen Sensoren und einige besonders wichtige Drehvorrichtungen, beschädigen könnten.
- Kippen Sie das Gehäuse nicht um, um schwere Schäden an der Maschine zu vermeiden.



Wenn Sie Anzeichen einer Beschädigung feststellen, benachrichtigen Sie sofort das Transportunternehmen, Ihren Kundendienst oder Ihren Händler. Bewahren Sie die Verpackung und auch die Versandpapiere auf. Wenn Sie die Verpackung aufbewahren, können Sie das Gerät in Zukunft leichter transportieren.

### 3.3 Lagerung

Das Gehäuse sollte unter den folgenden Umgebungsbedingungen gelagert werden:

Temperatur:  $0^{\circ}\text{C} \div +50^{\circ}\text{C}$   
Luftfeuchtigkeit:  $10 \div 85\% \text{ RH}$  nicht kondensierend

Da das Gehäuse nicht dicht ist, muss es in geeigneter Weise abgedeckt werden und darf nicht in offenen Räumen aufbewahrt werden.

### 3.4 Handhabung

- Sobald die Stoßsicherungen entfernt sind, kann die Maschine abgenommen werden.

### 3.5 Voruntersuchung

Überprüfen Sie nach dem Entfernen des Gehäuses den einwandfreien Zustand des Gerätes.

### 3.6 Checkliste VOR DER Auslieferung

- Brieföffner Access B610
- Stromversorgungskabel
- Bedienerhandbuch

## 4. Installations- UND Betriebsverfahren

### 4.1 Installation

- Maschine auspacken und auf Schäden überprüfen
- Lassen Sie das Gerät laufen und überprüfen Sie es:
  - Die Rotorblätter laufen korrekt.
  - Die Umschläge werden korrekt geschnitten.
  - Die Maschine stoppt, wenn die Abfallschublade leer ist.
- Bediener einweisen - Bedienung verwenden
- Serviceaufkleber anbringen.

### 4.2 Betriebsabläufe

Ziel dieses Kapitels ist es, den Bediener mit den notwendigen Informationen über die Betriebsfunktionen der Maschine zu versorgen.

#### 4.2.1 Anschluss und Einschalten

Diese Hinweise müssen bei ausgeschalteter Maschine beachtet werden. Unter normalen Betriebsbedingungen können sie weggelassen werden.

##### 4.2.1.1 Strom anschließen

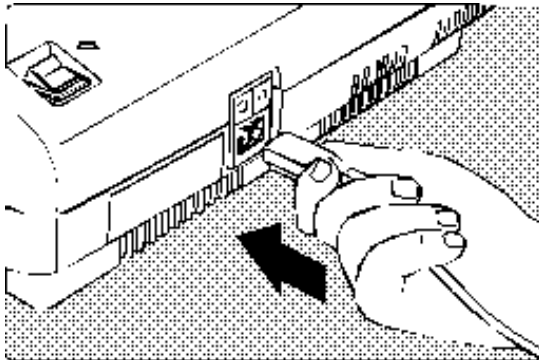

Schließen Sie das Netzkabel an die Steckdose auf der Rückseite des Geräts an.

Schließen Sie das andere Ende des externen Kabels an eine geeignete Steckdose an. Die zweifarbige LED blinkt rot und leuchtet dann 4 Sekunden rot. - Wenn nein, siehe Abschnitt

#### ANMERKUNG 1

Beachten Sie während des Betriebs der Maschine immer die in diesem Handbuch zuerst aufgeführten "Sicherheitsvorkehrungen".

#### ANMERKUNG 2

Der Bediener ist berechtigt, die Maschine ausschließlich unter Beachtung der hier angegebenen Anweisungen zu bedienen.

#### ANMERKUNG 3

Es gibt keinen Grund, warum der Betreiber auf Kontrollen einwirken muss, die in diesem Abschnitt nicht ausdrücklich beschrieben sind.

#### ANMERKUNG 4

Der Stecker des Netzkabels gilt als elektrische Trenneinheit, die entsprechende Steckdose muss in der Nähe des Geräts angebracht und leicht zugänglich sein, das Stromnetz muss geerdet sein.

#### 4.2.1.2. Einschalten

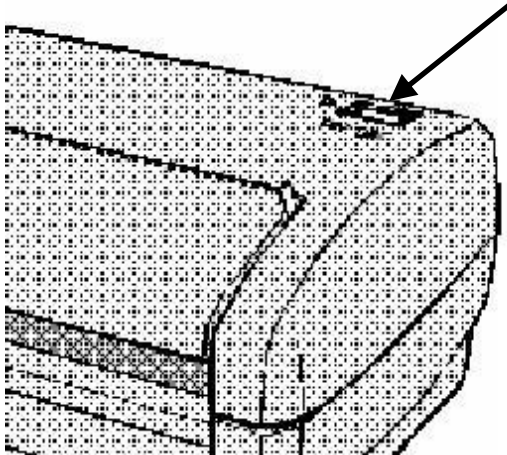

Drücken Sie die ON/OFF-Taste auf ON: die zweifarbige LED leuchtet grün und die Messer laufen - falls nicht, siehe Abschnitt 5.

#### 4.2.2 Betrieb

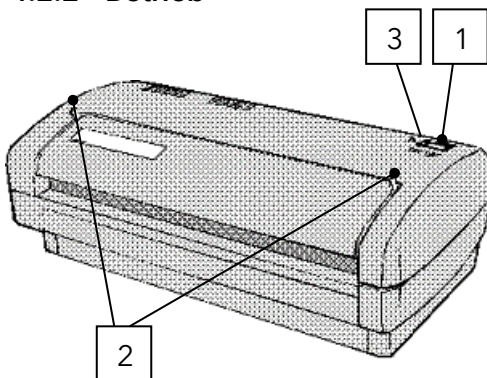

Kontrollen:

1. Ein/Aus Drucktaste
2. Ölsteuerungen
3. Bicolour-Led

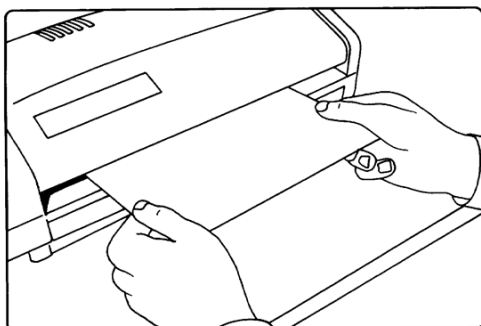

- Um Umschläge zu öffnen, schalten Sie das Gerät durch Drücken der Ein-/Ausschalttaste ein.
- Die zweifarbige LED leuchtet grün (anstelle von rot).
- Führen Sie den Umschlag in die Schneideöffnung ein und drücken Sie ihn kurz gegen das Drehmesser. Wiederholen Sie den Vorgang auf den anderen beiden Seiten, um ihn vollständig zu öffnen und zu überprüfen.
- Wenn Sie die Arbeit mit dem Gerät beendet haben, schalten Sie das Gerät durch Drücken der Ein/Aus-Taste aus.

**HINWEIS:**

Die zweifarbige Led blinkt etwa 4 Sekunden lang rot. Versuchen Sie während dieser Zeit nicht, die Abfallschublade zu öffnen, da diese blockiert ist. Erst wenn die zweifarbige Led dauerhaft rot leuchtet, kann die Abfallschublade geöffnet werden.

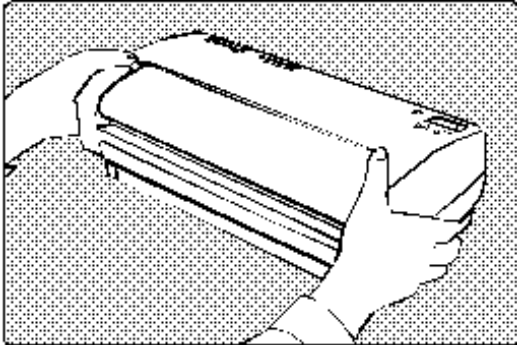

Um ein Quietschen des Rotationsmessers zu verhindern, bewegen Sie die Ölhebel zu sich hin und halten Sie diesen während des Betriebs des Access B610 für 1-2 Sekunden.

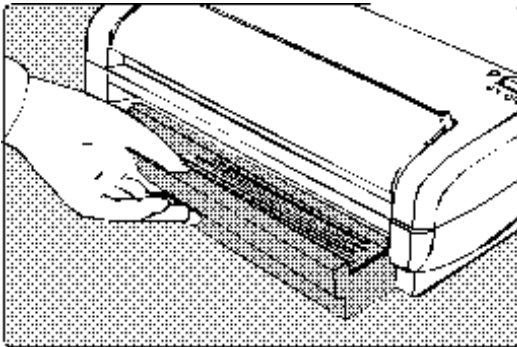

Drücken Sie die ON/OFF-Taste auf ON: die zweifarbige LED leuchtet grün und die Messer laufen - falls nicht, siehe Abschnitt 5.

Die Abfallschublade herausnehmen und regelmäßig leeren. Schieben Sie die Schublade nach dem Entleeren ganz nach oben, um den Sicherheitsschalter einzuschalten und die Maschine in Betrieb zu nehmen. Dieser Vorgang darf nur durchgeführt werden, wenn die Maschine ausgeschaltet ist und die zweifarbige LED rot leuchtet.



Sollte während des Betriebs der Strom ausfallen oder der Stecker fälschlicherweise abgezogen werden, schaltet sich das Gerät aus (zweifarbige rote Led). Wenn der Strom wiederkehrt oder der Stecker wieder angeschlossen wird, um das Gerät zu starten, drücken Sie die Taste on/off.

## 5. Wartung und Einstellung

### 5.1 Wartung durch den Bediener

Dieser Abschnitt befasst sich mit den Vorgängen, die vom Bediener durchgeführt werden können. Der Begriff "Routinewartung" bezieht sich auf Verfahren, die sich bei normalem Gebrauch der Maschine als notwendig erweisen, wie z. B. das Entleeren der Abfallschublade.

#### 5.1.1 Allgemeine Reinigung der Maschine

Um ein konstant hohes Leistungsniveau des Geräts zu gewährleisten, ist es notwendig, alle Module sauber und staubfrei zu halten.

#### **WARNUNG**

Schalten Sie das Gerät aus, um es zu reinigen.

Führen Sie bei normalem Gebrauch der Maschine die folgenden Arbeiten durch (mit erhöhter Häufigkeit bei starker Beanspruchung).

- Es wird empfohlen, für die Reinigung der Rotorblätter Druckluft zu verwenden.
- Die Bezüge werden mit einem leicht angefeuchteten Tuch (nur Wasser) gereinigt.
- Reinigen Sie die Räder und die Silikonbänder mit Alkohol, wenn der Umschlag nicht richtig eingezogen wird.
- Verarbeiten Sie keine Briefumschläge mit Heftklammern.
- Vermeiden Sie die Verarbeitung von zusammengehefteten Umschlägen.
- Schließen Sie die bewegliche Abdeckung vorsichtig, um mechanische oder elektrische Probleme zu vermeiden.

## 5.2 Abfallreste entfernen

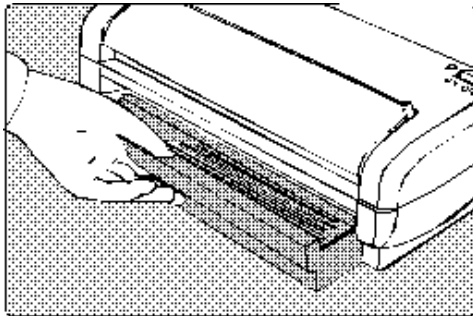

Stellen Sie sicher, dass das Gerät ausgeschaltet ist. Entfernen Sie die Abfallreste.

## 5.3 Wartungsarbeiten und Einstellungen

Dieser Abschnitt befasst sich mit den Vorgängen, die vom Dienst persönlich durchgeführt werden können.

Der Begriff "Routinewartung" bezieht sich auf Verfahren, die sich bei normalem Gebrauch der Maschine als notwendig erweisen, wie z. B. das Entleeren der Abfallschublade.

- Prüfen Sie mit dem Bediener, ob die Maschine korrekt funktioniert.
- Testen Sie den Betrieb der Maschine.
- Trennen Sie das Gerät von der Netzstromversorgung.
- Entfernen Sie die obere Abdeckung.
- Prüfen Sie den Zustand des Antriebsriemens und tauschen Sie ihn aus, wenn er verschlissen ist.
- Spalt zwischen rotierendem und feststehendem Messer prüfen und ggf. einstellen
- Bringen Sie die obere Abdeckung wieder an.
- Schließen Sie das Gerät wieder an die Netzstromversorgung an.
- Testen Sie den Betrieb der Maschine.
- Maschinenabdeckungen reinigen.
- Erforderlichenfalls sind die Bediener einzuweisen

### 5.3.1 Ölen des Drehflügels

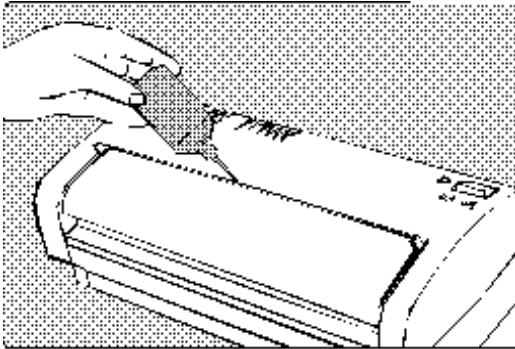

Die Walze ist bereits mit Öl gesättigt. Es sollte daher notwendig sein, einen kleinen Tropfen Öl entlang des speziellen Schlitzes aufzutragen, um den Ölvorrat in monatlichen Abständen wieder aufzufüllen.

### 5.3.2 Auswechseln der Sicherungen

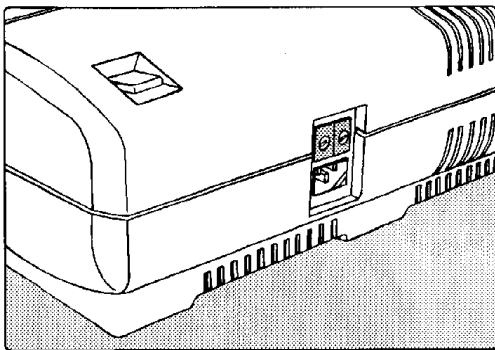

Zum Auswechseln der Sicherungen ziehen Sie den Netzstecker, entfernen die kleinen Abdeckungen, nehmen die alten Sicherungen heraus, setzen die neuen Sicherungen ein und bringen die Abdeckungen wieder an.

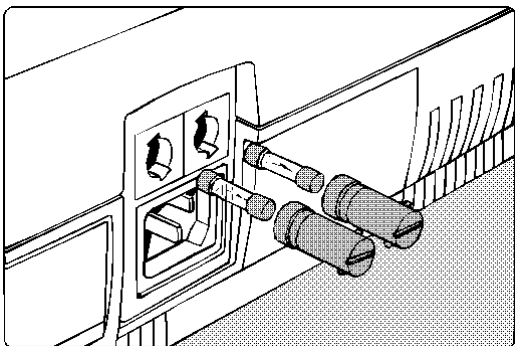

#### **WARNUNG:**

Ersetzen Sie die Sicherung durch eine Sicherung desselben Typs und desselben Werts, wie auf dem Schild auf der Rückseite des Geräts angegeben. Wenn die Sicherung erneut durchbrennt, ziehen Sie den Stecker aus der Steckdose und wenden Sie sich an unseren Kundendienst oder einen autorisierten Frama-Fachhändler vor Ort.

### 5.3.3 Stationäre Blattverstellung

- Ziehen Sie das Netzkabel aus der Steckdose auf der Rückseite des Geräts...
- Obere Abdeckung und Abfallschublade entfernen
- Lösen Sie die vier Schrauben (siehe Abb. 4/1 [24]) und stellen Sie den Spalt des feststehenden Messers durch Einwirken auf die vier Gewindestifte ein:
  - Drehen im Uhrzeigersinn: Der Abstand zwischen dem rotierenden und dem feststehenden Blatt wird kleiner.
  - Drehen gegen den Uhrzeigersinn: Der Abstand wird größer.
- Testen Sie den Schnitt, indem Sie ein Blatt Papier von etwa 70 gr/m<sup>2</sup> einlegen.
- Wenn Sie die richtige Position gefunden haben, ziehen Sie die vier Schrauben [24] fest.

### 5.3.4 Auswechseln des Standflügels

- Ziehen Sie das Netzkabel aus der Steckdose auf der Rückseite des Geräts...
- Obere Abdeckung und Abfallschublade entfernen
- Lösen Sie die vier Schrauben (siehe Abb. 4/1 [24]), die die feststehenden Messer halten, und setzen Sie sie wieder ein.
- Setzen Sie die vier Schrauben wieder ein und stellen Sie den Spalt des feststehenden Messers durch Einwirken auf die vier Madenschrauben [35] ein:
  - Drehen im Uhrzeigersinn: Der Abstand zwischen dem rotierenden und dem feststehenden Blatt wird kleiner.
  - Drehen gegen den Uhrzeigersinn: Der Abstand wird größer.
- Testen Sie den Schnitt, indem Sie ein Blatt Papier von etwa 70 gr/m<sup>2</sup> einlegen.
- Wenn Sie die richtige Position gefunden haben, ziehen Sie die vier Schrauben [24] fest.

### 5.3.5 Auswechseln des Drehflügels

- Ziehen Sie das Netzkabel aus der Steckdose auf der Rückseite des Geräts.
- Entfernen Sie die Abfallschublade, die obere und untere Abdeckung.
- Lösen Sie die vier Schrauben (siehe Abb. 4/1 [1]), die den Motor halten.
- Entfernen Sie den Antriebsriemen des Motors.
- Entfernen Sie die Zahnriemenscheibe [18].
- Lösen Sie die vier Gewindestifte [35].
- Lösen Sie die vier Schrauben [24] und entfernen Sie das feststehende Messer.
- Schaufeln Sie die rotierende Klinge von links nach rechts.
- Entfernen Sie den Sicherungsring [28].
- Das Kugellager [19] entfernen.
- Drehflügel austauschen und in umgekehrter Reihenfolge wieder zusammenbauen (Hinweis: Die Zahnscheibe [18] muss am Kugellager [19] anliegen).
- Stellen Sie den Abstand zwischen den rotierenden und den feststehenden Messern ein (siehe Abs. 4.2.3).

### 5.3.6 Auswechseln des Motors

- Ziehen Sie das Netzkabel aus der Steckdose auf der Rückseite des Geräts.
- Entfernen Sie die Abfallschublade, die obere und untere Abdeckung.
- Ziehen Sie den Stecker des Motors ab.
- Die vier Schrauben (siehe Abb. 4/1 [1]), die den Motor halten, herausdrehen.
- Entfernen Sie die Zahnriemenscheibe [10].
- Ersetzen Sie den Motor und bauen Sie ihn in umgekehrter Reihenfolge wieder zusammen.

### 5.3.7 Auswechseln der Ölfilzrolle

- Ziehen Sie das Netzkabel aus der Steckdose auf der Rückseite des Geräts.
- Entfernen Sie die obere Abdeckung.
- Sicherungsring entfernen (siehe Abb. 4-1 [16]).
- Schieben Sie die Spindel [12] mit einem Stift von 4 mm Außendurchmesser nach links. Auf diese Weise werden die Feder [27] und das Distanzstück [14] durch den Stift gehalten.



- Entfernen Sie die Spindel [12] mit einer Zange.
- Lösen Sie den Hebel [13] und heben Sie ihn an.
- Entfernen Sie die Ölfilzrolle.
- Ersetzen Sie die Ölfilzrolle und bauen Sie sie in umgekehrter Reihenfolge wieder ein.



Abb. Fehler! Kein Text mit angegebener Formatvorlage im Dokument.-1

## 6. Fehlerbehebung

### 6.1 Fehlfunktionen

Störungen im Betrieb	Erforderliche Maßnahmen zur Beseitigung des Fehlers
– Maschine tot. Zweifarbige LED ausgeschaltet.	<ul style="list-style-type: none"> <li>– Prüfen Sie den Anschluss an die externe Versorgung.</li> <li>– Überprüfen/ersetzen Sie die Doppelsicherungen an der Steckdose der Maschine. (siehe Abschnitt 3.4).</li> </ul> <p>Bei einem negativen Ergebnis ziehen Sie den Stecker aus der Steckdose und wenden Sie sich an Ihr Servicezentrum.</p>
– Zweifarbige LED blinkt rot und wird nach ca. 4 Sekunden fest rot	<ul style="list-style-type: none"> <li>- Vorübergehende Unterbrechung der Stromzufuhr.</li> <li>- Die Abfallschublade ist nicht in der richtigen Position und berührt nicht den Sicherheitsmikroschalter. Setzen Sie die Abfallschublade wieder ein.</li> </ul> <p>Sollte das Ergebnis negativ sein, ziehen Sie den Stecker aus der Steckdose und wenden Sie sich an Ihr Kundendienstzentrum.</p>
– Zweifarbige LED leuchtet grün.	<ul style="list-style-type: none"> <li>– Mechanische Teile kaputt.</li> <li>– Verklemmte Umschläge aufgrund der Dicke.</li> <li>– Interner Motorschutz wegen Überhitzung. Schalten Sie das Gerät aus und warten Sie eine Weile, bis die Temperatur abkühlt. Schalten Sie die Maschine ein.</li> </ul> <p>Bei einem negativen Ergebnis ziehen Sie den Stecker aus der Steckdose und wenden Sie sich an Ihr Servicezentrum.</p>
– Das Drehblatt dreht sich nicht –	<ul style="list-style-type: none"> <li>– Prüfen Sie den Antriebsriemen des Motors; falls er gerissen ist, ersetzen Sie ihn.</li> <li>– Überprüfen Sie die Schrauben (siehe Abb. 4-1 [9] und [17]) und Riemenscheiben; falls sie locker sind, ziehen Sie sie fest.</li> </ul>
– Quietschen des Drehflügels	<ul style="list-style-type: none"> <li>– Bewegen Sie die Ölhebel zu sich und halten Sie sie fest, während Maschine für 1-2 Sekunden läuft.</li> </ul>
– Der Schnitt ist nicht korrekt	<ul style="list-style-type: none"> <li>– Überprüfen Sie den Schnitt der Messer: tauschen Sie gegebenenfalls das rotierende oder das feststehende Messer aus.</li> </ul>

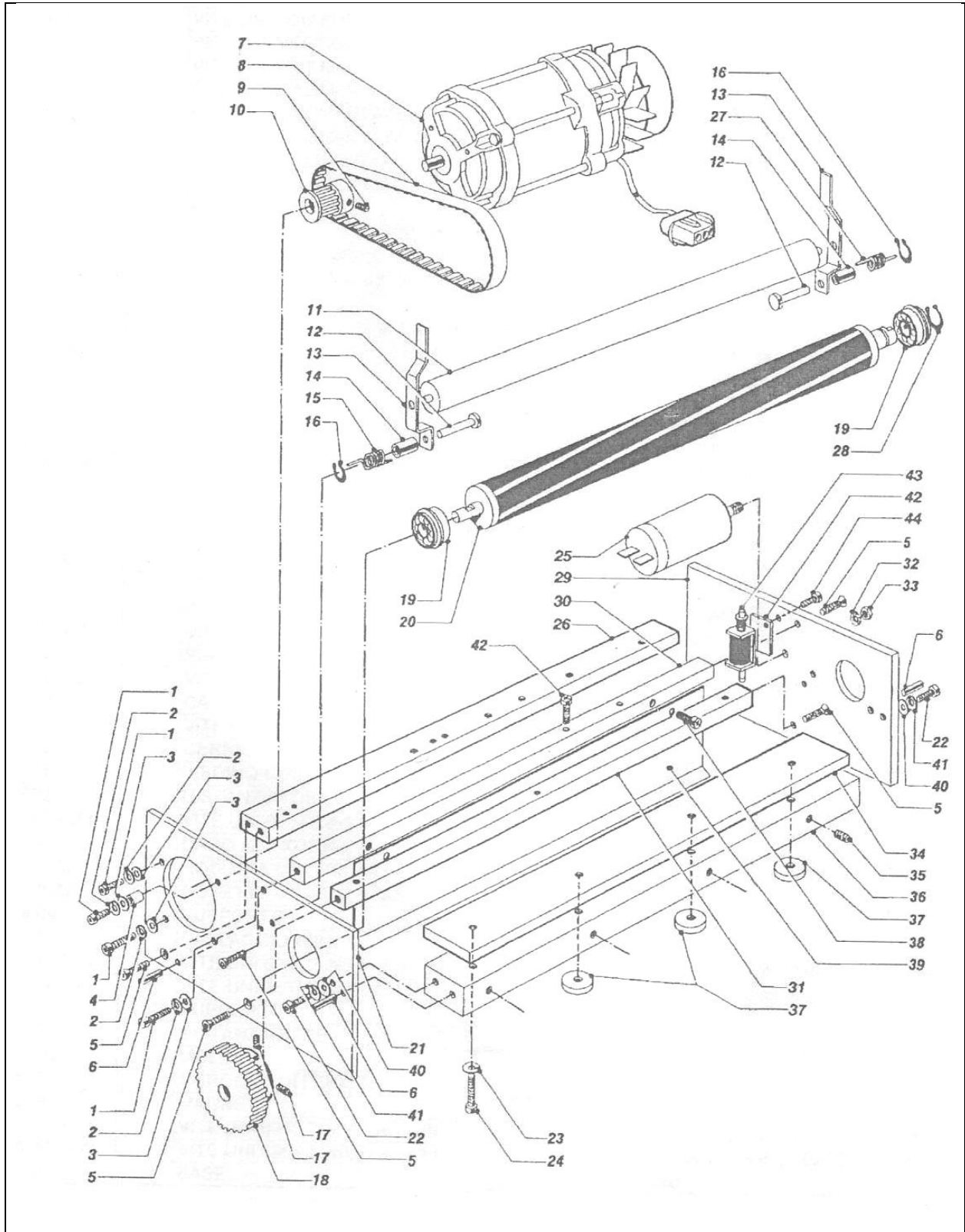
## 7. Notizen

---

Frama Deutschland GmbH

Christinenstraße 2  
40880 Ratingen  
Tel. 02102 8927-0  
info@frama.de

Frama Austria GmbH  
p.A. ABG Wirtschaftsprüfungs- &  
Steuerberatungs GmbH  
Tegetthoffstraße 7  
1010 Wien  
Tel. 01 9123770  
info@frama.at

---